

2015

the**classic**collection

Limited
10 year
warranty

10 años de garantía limitada
10 ans de garantie limitée
10 Jahre beschränkte Garantie

(*) Page 12-13

MAXCHIEF INVESTMENTS LTD.

Dongguan Shichang Metals Factory Ltd.
Dongguan, China

Zhuhai Shichang Metals Ltd.
Zhuhai, China

Maxchief Europe S.L.
Barcelona, Spain

- Engineering and Product Development
- Facilities equipped with cutting-edge technology
- Operations Management techniques seeking the highest quality and efficiency

- Ingeniería y Desarrollo de producto
- Instalaciones con tecnología de última generación
- Técnicas de Dirección de Operaciones orientada a la eficiencia y a la calidad total

- Ingénierie et Développement de produit
- Installations dotées d'une technologie de dernière génération
- Techniques de Direction des Opérations visant l'efficience et la qualité totale

- Produktentwicklung und Engineering
- Anlagen mit modernster Technologie
- Betriebsmanagement-Techniken zur Gewährleistung von Effizienz und umfassender Qualität

- Market needs assessment
- Innovation, Creativity and Design
- European warranty
- Flexible and effective logistics
- Customer service

- Investigación de las necesidades del mercado
- Innovación, Creatividad y Diseño
- Garantía europea
- Logística flexible y eficaz
- Servicio al cliente

- Evaluation des besoins du marché
- Innovation, Créativité et Design
- Garantie européenne
- Logistique flexible et efficace
- Service au client

- Erforschung der Marktbedürfnisse
- Innovation, Kreativität und Design
- Gewährleistung europäischer Standards
- Flexible und effiziente Logistik
- Dienst am Kunden

ZOWN
CONTRACT FURNITURE FACTORY

MAXCHIEF INVESTMENTS LTD.

MAXCHIEF INVESTMENTS LTD. is a holding company of Taiwanese origin with industrial plants in China, engaged primarily in the manufacture of office, garden and contract furniture. It set up "**Dongguan Shichang Metals Factory Ltd.**" in August 1994 (65,000 m²) and the factory "**Zhuhai Shichang Metals Ltd.**" in May 2010 (190,000 m²), where the holding company's main offices are currently found. **MAXCHIEF EUROPE S.L.** was established in August 2008 as the holding company's sales and marketing subsidiary in Barcelona, one of the world's benchmark cities for industrial design, innovation and creativity.

MAXCHIEF INVESTMENTS LTD es un holding de origen taiwanés con plantas industriales en China, principalmente dedicadas a la fabricación de mobiliario de oficina, jardín y hostelería. En Agosto de 1994 creó la fábrica "**Dongguan Shichang Metals Factory Ltd**" (65.000 m²) y en mayo de 2010 la fábrica "**Zhuhai Shichang Metals Ltd**" (190.000 m²), dónde en la actualidad se encuentran las oficinas principales del holding.

MAXCHIEF EUROPE S.L. se constituyó en Agosto de 2008 como filial comercial y de marketing del Holding en Barcelona, una de las ciudades de referencia en el mundo en lo que respecta al diseño industrial, la innovación y la creatividad.

MAXCHIEF INVESTMENTS LTD est une holding d'origine taiwanaise avec des usines industrielles en Chine, se consacrant essentiellement à la fabrication de mobilier de bureau, de jardin et d'hôtellerie. En août 1994, la holding a fondé l'entreprise "**Dongguan Shichang Metals Factory Ltd**" (65 000 m²). En mai 2010 est créée l'entreprise "**Zhuhai Shichang Metals Ltd**" (190 000 m²), où se trouvent actuellement ses bureaux principaux.

MAXCHIEF EUROPE S.L. a été constituée en août 2008 comme filiale commerciale et marketing de la holding à Barcelone, une des villes de référence dans le monde en ce qui concerne le design industriel, l'innovation et la créativité.

MAXCHIEF INVESTMENTS LTD ist eine Holding aus Taiwan mit Fertigungswerken in China, in denen hauptsächlich Büro-, Garten- sowie Hotel- und Gastronomiemöbel hergestellt werden. Im August 1994 wurde das Werk „**Dongguan Shichang Metals Factory Ltd**“ (65.000m²) und im Mai 2010 das Werk "**Zhuhai Shichang Metals Ltd**" (190.000m²) eröffnet, wo sich derzeit auch der Hauptsitz der Holding befindet.

MAXCHIEF EUROPE S.L. wurde im August 2008 als Vertriebs- und Marketingtochter der Holding mit Sitz in Barcelona gegründet, einer der weltweit führenden Städte in den Bereichen Industriedesign, Innovation und Kreativität.

ZOWN CONTRACT DESIGN FACTORY constitutes the holding company's brand targeting the **contract furniture** market, underpinned by a business philosophy which **integrates the entire value chain** (supply of raw materials, design, development, manufacture, distribution) and **combines the best of Asia and Europe** within one organisation.

From Asia, China brings its production potential and its modern infrastructure. Taiwan affords the management capacity of a management team boasting international training, expert in achieving high **productivity** and outstanding **quality** in factories equipped for large-scale production thanks to cutting-edge **technology**. In short, the keys to **competitiveness**.

From Europe, the team lends its expertise in **assessing the needs** of the global market, in **creativity** and in **design**. It manages **distribution** and provides a European **warranty** as well as effective and **flexible logistics**, basing its philosophy on the constant pursuit of innovation and commitment to customer **service**.

ZOWN CONTRACT DESIGN FACTORY es la marca del holding orientada al mercado del **mobiliario de uso profesional**, respaldada por una filosofía empresarial que **integra toda la cadena de valor** (aprovisionamiento de materias primas, diseño, desarrollo, fabricación, distribución) y **combina lo mejor de Asia y Europa** dentro de la misma organización.

Desde Asia, China aporta su potencial productivo y sus modernas infraestructuras. Taiwan, la capacidad de gestión de un equipo directivo con formación internacional, experimentados en obtener alta **productividad** en fábricas equipadas para la producción masiva con **sistemas de última generación**. En definitiva, las claves de la **calidad** y de la **competitividad**.

El equipo de Europa contribuye con la **investigación de las necesidades del mercado global**, la **creatividad** y el **diseño**. Gestiona la **distribución**, ofrece **garantía** europea así como una **logística flexible** y **eficaz**, basando siempre su trabajo en los pilares de la innovación y la obsesión por el **servicio al cliente**.

ZOWN CONTRACT DESIGN FACTORY est la marque du holding; ciblée sur le marché du **meuble à usage professionnel**, elle repose sur une philosophie d'entreprise qui **intègre toute la chaîne de valeur** (approvisionnement en matières premières, conception, développement, fabrication, distribution) et qui **associe le meilleur de l'Asie et de l'Europe** au sein de la même organisation.

D'Asie, la Chine apporte son potentiel productif et ses infrastructures modernes ; Taiwan, la capacité de gestion d'une équipe de direction de formation internationale, experte pour obtenir une haute **productivité** et une haute **qualité** dans des usines équipées pour la production à grande échelle grâce à une **technologie** de dernière génération. En somme, les clés de la **compétitivité**.

D'Europe, l'équipe offre son expertise en matière d'**évaluation des besoins** du marché mondial, de créativité et de design. Elle gère la **distribution** et assure une **garantie** européenne, ainsi qu'une logistique flexible et efficace, sa philosophie étant fondée sur la recherche constante de l'**innovation** et sur son engagement envers le **service** à la clientèle.

ZOWN CONTRACT DESIGN FACTORY ist die Marke der Holding für **Gewerbemöbel**, deren Unternehmensphilosophie die **gesamte Wertschöpfungskette** (Beschaffung der Rohstoffe, Design, Entwicklung, Herstellung, Vertrieb) **integriert** und **die Vorzüge Asiens und Europas** in einer Organisation **verbindet**.

In Asien steuert China sein Produktionspotential und seine modernen Infrastrukturen bei. Taiwan stellt die Führungsfähigkeiten eines Managementteams mit internationaler Ausbildung sowie Erfahrung in der Erzielung hoher **Produktivität** und **Produktqualität** in Großserienwerken mit modernster **Technologie** zur Verfügung, d.h. die Schlüssel der **Wettbewerbsfähigkeit**.

Das europäische Team trägt **Kreativität** und **Design** sowie seine Erfahrung in der Einschätzung der globalen **Marktbedürfnisse** bei. Darüber hinaus kümmert es sich um den Vertrieb und gewährleistet die Einhaltung europäischer Standards sowie eine effiziente und **flexible Logistik** auf der Grundlage einer Philosophie der ständigen **Innovation** und der Verpflichtung für den **Dienst am Kunden**.





ZOWN

WHY? ¿POR QUÉ? POURQUOI? WARUM?

Because the professional needs furniture:

Light and shock-proof. Stable and capable of withstanding weight. Durable, competitive and low-maintenance.
Comfortable for users. With a broad range of compatible models of various sizes.
Assembled and disassembled rapidly, safely and repeatedly. Easily transported and stored, saving space.
Manufactured from easy-to-clean hygienic materials. Damp-proof and UV-proof. Suitable for indoor and outdoor use.

Porque el profesional necesita mobiliario:

Ligero y resistente a los impactos. Estable y adecuado para soportar peso. Duradero, competitivo y de bajo mantenimiento.
CÓmodo para los usuarios. Con amplia variedad de modelos compatibles, de diferentes dimensiones.
Rápido y seguro para ser montado y desmontado con frecuencia. Fácil de transportar y de ser almacenado economizando espacio.
Fabricado con materiales higiénicos y fáciles de limpiar. Resistente a la humedad y a los rayos UV. Apropiado para uso interior y exterior.

Parce que les professionnels ont besoin de mobilier:

Léger et résistant en cas de choc. Stable et apte à supporter des charges lourdes. Durable, compétitif et nécessitant peu d'entretien.
Pratique pour les utilisateurs. Possédant une grande variété de modèles compatibles, de différentes dimensions.
Rapide et sûr pour être monté et démonté fréquemment. Facile à transporter et à stocker en économisant de l'espace.
Fabriqué à base de matériaux hygiéniques et faciles à nettoyer. Résistant à l'humidité et aux rayons UV. Apte pour usage intérieur et extérieur.

Weil Profis hohe Anforderungen an Möbel stellen:

Sie sollen leicht und schlagfest sein. Stabil und von hoher Tragkraft. Langlebig, preisgünstig und pflegeleicht.
Bequem für die Benutzer. Verfügbar in einer breiten Produktpalette und in unterschiedlichen Größen.
Schnell und sicher auf- und abzubauen. Leicht zu transportieren und platzsparend aufzubewahren.
Aus hygienischen Werkstoffen gefertigt und leicht zu reinigen. Feuchtigkeits- und UV-beständig. Geeignet sowohl für den Innen- als auch für den Außenbereich.

ZOWN

QUALITY CALIDAD QUALITÉ QUALITÄT

ZOWN quality down to the most minute detail.
Calidad ZOWN hasta en el mínimo detalle.
Qualité ZOWN jusque dans les moindres détails.
Qualität ZOWN bis ins kleinste Detail.

(*) 10-year or 5-year limited warranty for those products that are so indicated on the corresponding page of the catalogue. For all other products the 2-year European legal warranty will apply.

(*) Garantía limitada de 10 o 5 años para aquellos productos en los que así se indique en la correspondiente página del catálogo. Para el resto de productos será aplicable la garantía legal europea de 2 años.

(*) 10 ou 5 ans de garantie limitée pour tous les produits dont la description contient cette indication (veuillez vous reporter à la page correspondante du catalogue). Pour tous les autres produits, c'est la garantie légale européenne de deux ans qui sera appliquée.

(*) Auf Waren mit der entsprechenden Angabe auf der jeweiligen Katalogseite leisten wir 10 bzw. 5 Jahre beschränkte Garantie. Für die anderen Waren gilt die gesetzliche europäische Garantiefrist von 2 Jahren.



Pure polyethylene, unmixed. Quality raw material with UV protection. Shock-proof. Constructed to withstand heavy loads. Suitable for outdoor use.

Poliétileno puro, sin mezclas. Materia prima de calidad y con protección UV. Flexible ante los impactos. Resistente bajo cargas pesadas. Apto para uso exterior.

Polyéthylène pur, sans mélange. Matière première de qualité, protection contre les UV. Flexibilité en cas de chocs. Résistance aux charges lourdes. Apte pour usage extérieur.

Reines Polyethylen, ohne Beimischungen. Hochwertiges Ausgangsmaterial mit UV-Schutz. Schlagzäh und von hoher Tragfähigkeit. Für den Einsatz im Außenbereich geeignet.



Metal profiles of a thickness designed to withstand extreme loads.

Perfiles metálicos con grosor dimensionado para soportar cargas extremas.

Profils métalliques d'une épaisseur apte à supporter des charges extrêmes.

Metallprofile von ausreichender Dicke für extreme Belastungen.

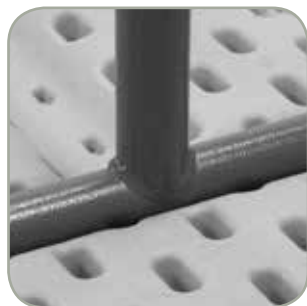

Continuous digitally welded joints. Precise and indestructible. Powder coated steel. Shock-proof and damp-proof.

Soldaduras digitales en línea. Precisas e indestructibles. Acero pintado por pulverización, resistente a los impactos y a la humedad.

Soudage numérique en ligne. Précis et indestructible. Acier peint par pulvérisation, résistant aux chocs et à l'humidité.

Digital ausgeführte Schweißnähte, präzise und unzerstörbar. Pulverlackierter Stahl, schlagfest und feuchtigkeitsbeständig.

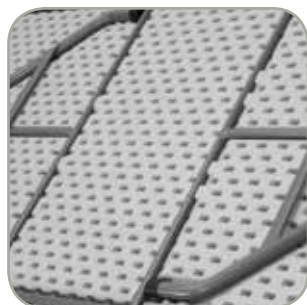

High density of vaults in the lower surface of the table top. Resistant and non-warping.

Alta densidad de bóvedas en el plano inferior del sobre. Resistente e indeformable.

Haute densité des voûtes sur le plan intérieur du plateau. Résistant et indéformable.

Zahlreiche wabenförmige Öffnungen an der Unterseite der Tischplatte. Strapazierfähig und unverformbar.

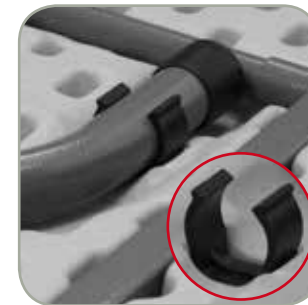

Individual polypropylene clip to hold the leg in position when folded. Solid and durable fastening device.

Clip independiente de polipropileno para albergar la pata en posición de plegado. Fijación perfecta y duradera.

Clip indépendant de polypropylène pour maintenir le pied en position pliée. Fixation parfaite et durable.

Unabhängige Klammer aus Polypropylen zur Aufnahme des Tischbeins in Klappposition. Perfekte und dauerhafte Fixierung.

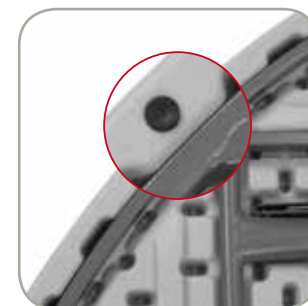

Slip-resistant fasteners for secure stacking.

Tacos antideslizantes para una apilabilidad segura.

Tampons antidérapants pour une empilabilité sûre et efficace.

Rutschfeste Halter für eine sichere Stapelfähigkeit.



Solid welded joints, nuts and bolts.

Tornillería y soldaduras sólidas.

Visserie et soudures solides.

Solide Schraub- und Schweißverbindungen.

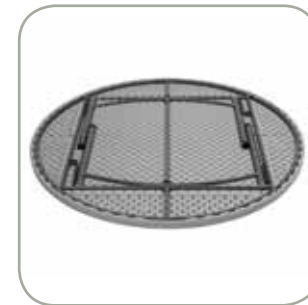

Metal structures designed to optimise the weight/resistance ratio. The recommended maximum weight that appears on each page of the product refers to "evenly distributed" weight on the surface of the product. For the recommended maximum "concentrated" weight, please contact our sales department.

Estructuras metálicas diseñadas para optimizar la relación peso/resistencia. El peso máximo recomendado que figura en cada página de producto se refiere al peso "uniformemente repartido" en la superficie del artículo. Para conocer el peso "concentrado" máximo recomendado, consultar a nuestro departamento comercial.

Structures métalliques conçues pour un rapport poids/résistance optimal. Le poids maximum recommandé qui figure sur chaque page de produit se réfère au poids « réparti uniformément » sur la surface de l'article. Pour connaître le poids « concentré » maximum recommandé, consulter notre département commercial.

Speziell konstruierte Metallgestelle zur Optimierung des Verhältnisses zwischen Gewicht und Festigkeit. Das auf den einzelnen Produktseiten angegebene Maximalgewicht bezieht sich auf ein gleichmäßig auf der Oberfläche des Artikels verteiltes Gewicht. Auskünfte über das empfohlene maximale Punktgewicht erhalten Sie von unserer Verkaufsabteilung.



ZOWN COLLECTION

Zown manufactures furniture for intensive use that adapts easily and rapidly to multiple and diverse functions. Zown is ideal for hotels, restaurants and companies specialised in events such as banquets, conferences and conventions.

Zown produce mobiliario para uso intensivo que se adapta con facilidad y rapidez a múltiples y diferentes funciones. Zown es ideal para hoteles, restaurantes y empresas especializadas en eventos como banquetes, conferencias y convenciones.

Zown produit du mobilier à usage intensif qui s'adapte facilement et rapidement à de multiples et différentes fonctions. Zown est idéal pour les hôtels, les restaurants et les entreprises spécialisées dans l'organisation d'événements tels que banquetes, conférences et conventions.

Zown stellt hoch strapazierfähige Möbel her, die leicht und rasch verschiedenen Funktionsanforderungen angepasst werden können. Zown ist ideal für das Hotel- und Gaststättengewerbe sowie für Unternehmen, die auf Events wie Bankette, Konferenzen und Kongresse spezialisiert sind.

COMPOSITIONS

- Pg21 XL system
- Pg21 XL system + planet**180**
- Pg21 XXL system
- Pg21 XXL system + planet**180**

M SYSTEM

- 45 cm / 18" 
- Pg22 M**183**
 - Pg23 oxford**180**

L SYSTEM

- 60 cm / 24" 
- Pg24 L**120**
 - Pg25 Ltrolley

XL SYSTEM

- 75 cm / 30" 
- Pg28 XL**150**
 - Pg29 XL**180**
 - Pg30 worktop**180**
 - Pg31 topshelf**180**
 - Pg32 XL**240**
 - Pg33 XLtrolley
 - Pg34 XLmoon
 - Pg35 XLcorner

XXL SYSTEM

- 90 cm / 36" 
- Pg38 XXL**90**
 - Pg39 XXL**200**
 - Pg40 XXL**240**
 - Pg41 XXLtrolley
 - Pg42 XXLmoon
 - Pg43 XXLcorner

PLANET SYSTEM

- ∅ ●
- Pg46 planet**120**
 - Pg47 planet**150**
 - Pg48 planet**160**
 - Pg49 planet**180**
 - Pg52 planettrolley

OTHER ITEMS

- Pg53 snacktable
- Pg54 cocktail**80**
- Pg55 cocktailtrolley
- Pg56 praxis**80**
- Pg57 oktober**175**
- Pg61 x-up**table**
- Pg62 sharp**table**
- Pg63 sharp**bench**180
- Pg64 sharp**bench**240
- Pg65 buffet**180**
- Pg66 munich**70**
- Pg67 munich**bench**
- Pg68 SS60
- Pg69 SS120
- Pg86 display**rack**

CHAIRS

- Pg60 markus**stool**
- Pg70 alex**chair**
- Pg71 alex-k**chair**
- Pg74 alexandra-k**chair**
- Pg75 alexandra-k**chair**
- Pg76 alex**trolley**
- Pg77 alexandra**trolley**
- Pg78 otto**chair**
- Pg80 norman**chair**
- Pg81 igor**chair**
- Pg82 otto**trolley**
- Pg83 norman**trolley**
- Pg84 boston-k**chair**
- Pg85 liam**trolley**

SUMMARY

- Pg87 summary

COMPOSITIONS COMPOSICIONES COMPOSITIONS ZUSAMMENSTELLUNGEN

The XL system is a set of tables 30" nominal wide (see exact measurements on each product page) which can be joined and combined to make multiple and diverse configurations. The XL system is specially designed for events in which optimising the available space constitutes a priority.

The XXL system offers the same versatility but with tables 36" wide. The spacious XXL system makes for more elaborate arrangements as well as affording maximum comfort to table guests.

The flexibility of the XL and XXL facilitates their adaptation to the unique attributes of every event.

El sistema XL es un conjunto de mesas con un ancho de 76 cm nominales (ver medidas exactas en cada página de producto) que se pueden unir y combinar para formar múltiples y variadas configuraciones. El sistema XL está especialmente indicado para aquellos eventos donde optimizar el espacio disponible es un factor clave.

El sistema XXL ofrece la misma versatilidad pero con mesas con un ancho de 90 cm nominales (ver medidas exactas en cada página de producto). El espacioso sistema XXL permite decoraciones de mayor vistosidad, además de otorgar excelente confort a los comensales.

La flexibilidad de los sistemas XL y XXL permite adaptarse a las singularidades de cada evento.

Le système XL est un ensemble de tables d'une largeur nominale de 76 cm (voir dimensions exactes sur chaque page de produit) que l'on peut assembler et combiner selon des configurations multiples et variées. Le système XL est particulièrement indiqué pour les événements où l'optimisation de l'espace disponible est un facteur clé.

Le système XXL offre la même polyvalence mais avec des tables de 90 cm de largeur nominale (voir dimensions exactes sur chaque page de produit). Le système XXL, particulièrement spacieux, permet non seulement un type de décoration plus élégante mais assure également un confort d'excellente qualité pour les convives.

La flexibilité des systèmes XL et XXL permet de s'adapter aux singularités de chaque événement.

Das System XL besteht aus Tischen mit einer Breite von 76 cm (genaue Abmessungen siehe jeweilige Produktseite), die auf verschiedenste Weise und in unterschiedlichsten Konfigurationen kombiniert werden können. Das System XL ist besonders für jene Anlässe geeignet, in denen es auf die optimale Nutzung des verfügbaren Raumes ankommt.

Das System XXL bietet die gleiche Vielseitigkeit jedoch mit einer Tischbreite von 90 cm (genaue Abmessungen siehe jeweilige Produktseite). Das großzügige System XXL erlaubt eine aufwändigere Dekoration und bietet den Gästen einen besonderen Komfort.

Die Flexibilität der Systeme XL und XXL ermöglicht es, die Besonderheiten der jeweiligen Veranstaltung zu berücksichtigen.



Transverse / longitudinal table joining system
Sistema de unión transversal / longitudinal
Système d'assemblage transversal / longitudinal
Querbindungssystem / Längsbindungssystem



Angular table joining system
Sistema de unión angular
Système d'assemblage angulaire
Eckbindungssystem



Circular table joining system
Sistema de unión circular
Système d'assemblage circulaire
Kreisförmiges Verbindungssystem

XL SYSTEM

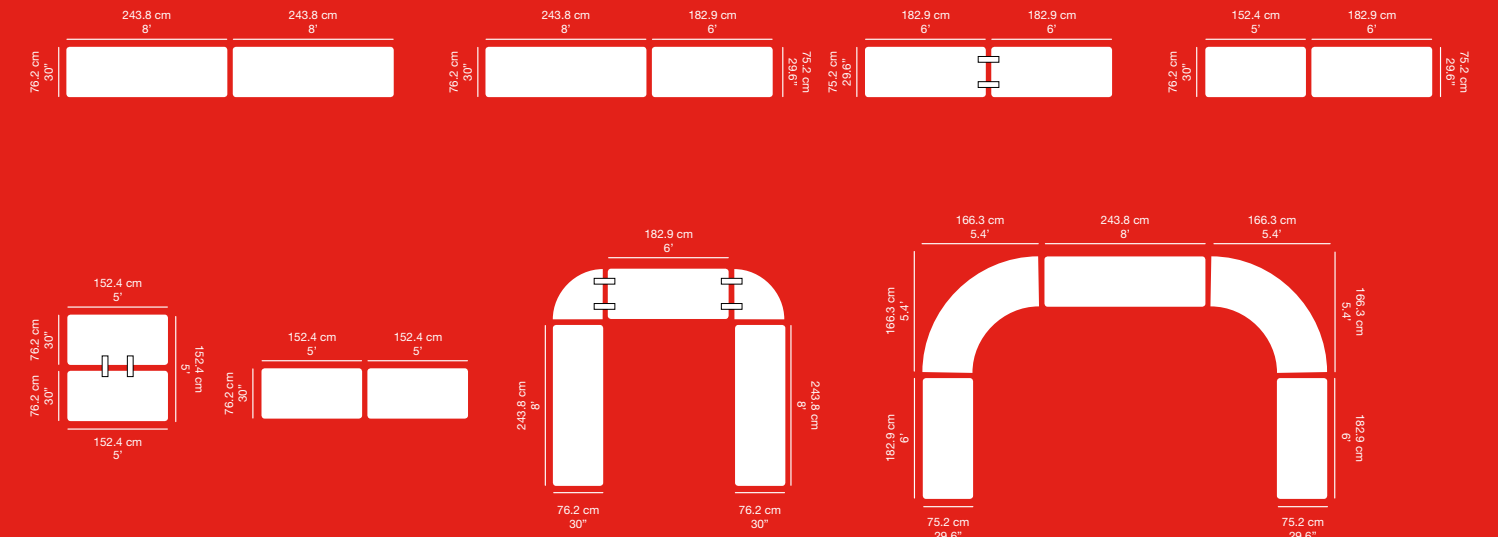

XL SYSTEM + planet180

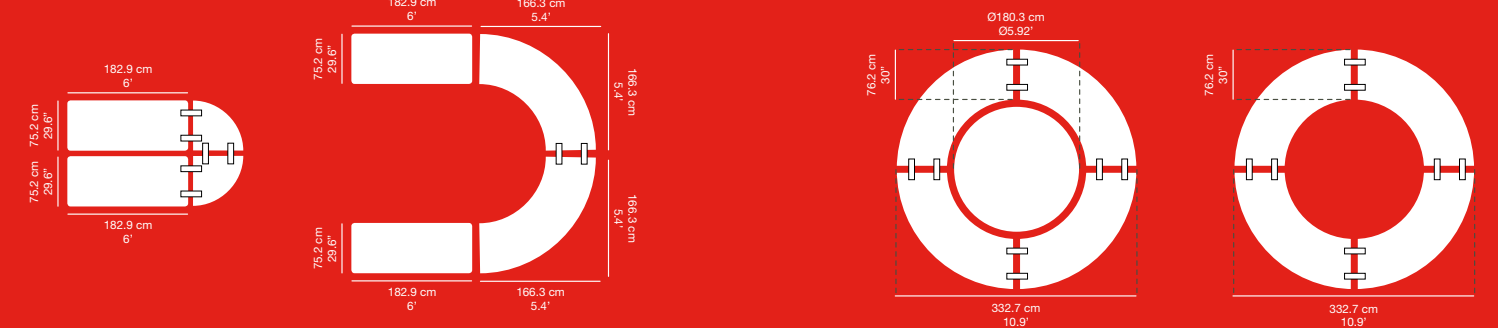

XXL SYSTEM

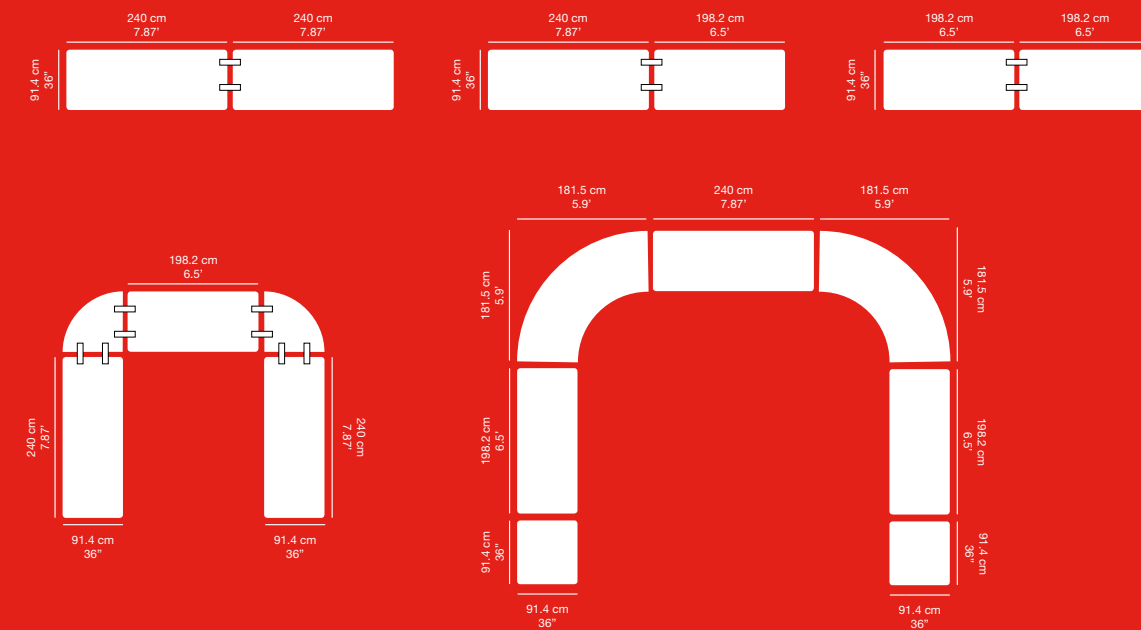

XXL SYSTEM + planet180

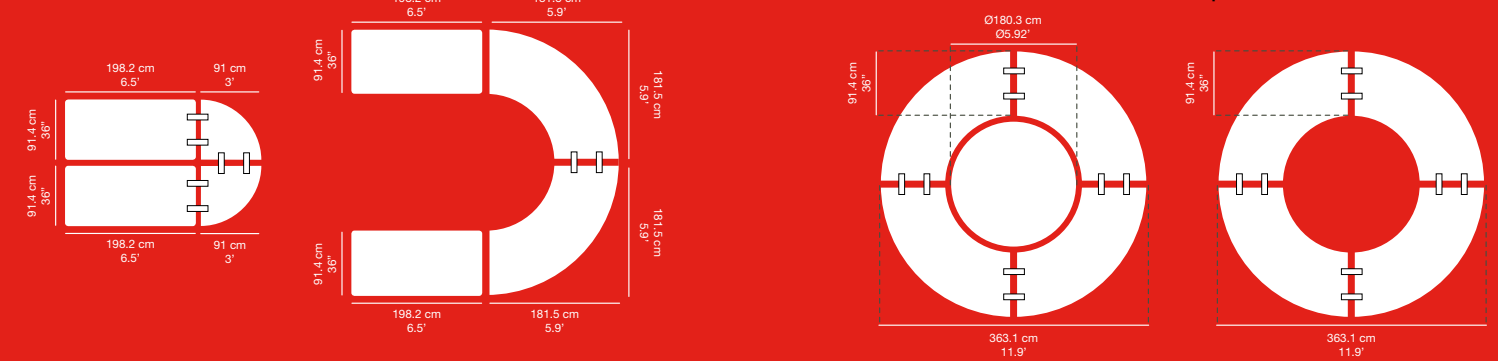



Net weight
Peso neto **10.7 kg**
Poids net **23.59 lb**
Nettogewicht

Recommended maximum weight
Peso máximo recomendado **225 kg**
Poids maximum recommandé **500 lb**
Empfohlenes Höchstgewicht

M183

TABLE MESA TABLE TISCH

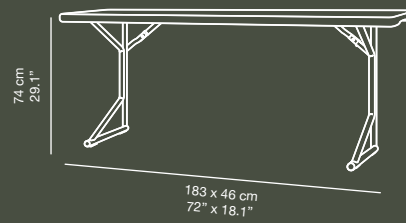

Limited
10 year
warranty

10 años de garantía limitada
10 ans de garantie limitée
10 Jahre beschränkte Garantie

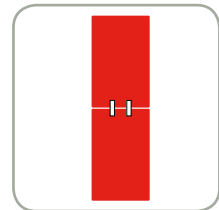

Longitudinal table joining system.

Sistema de unión longitudinal de mesas.

Système de raccord longitudinal de tables.

Vorrichtung zur längsseitigen Verbindung der Tische.

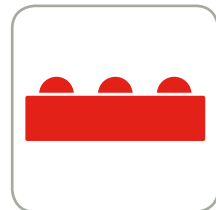

Capacity: 3 persons. Area per person: 24".

Capacidad: 3 personas. Espacio por persona: 61 cm.

Capacité: 3 personnes. Espace par personne: 61 cm.

Bietet Platz für 3 Personen. Platz pro Person: 61 cm.



Longitudinal table joining system.

Sistema de unión longitudinal de mesas.

Système de raccord longitudinal de tables.

Vorrichtung zur längsseitigen Verbindung der Tische.



Ergonomic frame design.

Diseño ergonómico de la estructura.

Design ergonomique de la structure.

Ergonomisches Gestelldesign.

oxford180

TABLE MESA TABLE TISCH



Net weight
Peso neto **22.4 kg**
Poids net **49.4 lb**
Nettogewicht

Recommended maximum weight
Peso máximo recomendado **315 kg**
Poids maximum recommandé **694 lb**
Empfohlenes Höchstgewicht

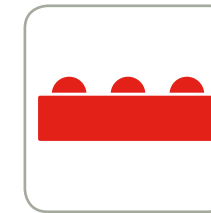
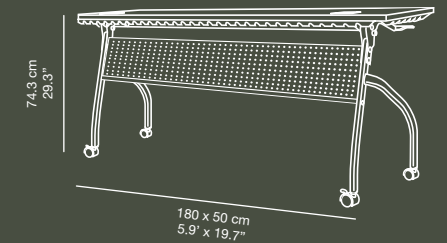
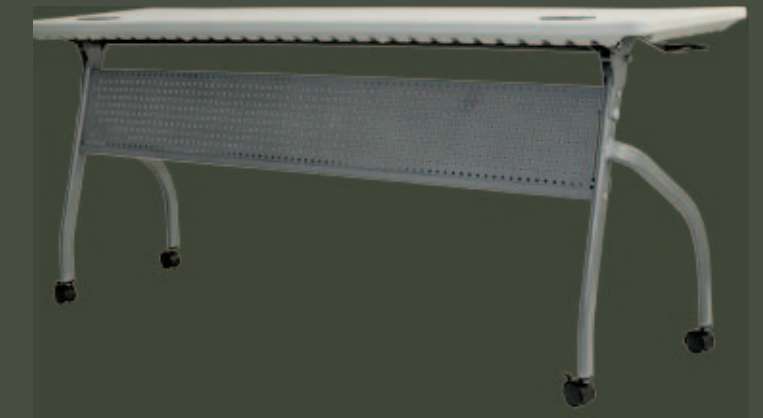

Capacity: 3 persons. Area per person: 24".

Capacidad: 3 personas. Espacio por persona: 61 cm.

Capacité: 3 personnes. Espace par personne: 61 cm.

Bietet Platz für 3 Personen. Platz pro Person: 61 cm.



Lightweight appearance thanks to the table top's design.

El diseño del sobre confiere ligereza visual.

Légèreté visuelle grâce au design du plateau.

Leichtes Aussehen dank speziellem Plattendesign.



Two cable tidy grommets.

Dos orificios con embellecedor para el paso de los cables.

Deux passe-câbles esthétiques.

Zwei Kabelöffnungen mit Abdeckblende.



Modesty panel with cable tray.

Panel frontal de intimidad con bandeja sujeta-cables.

Voile de fond munie d'une tablette faisant passer les câbles.

Sichtschutzblende mit Kabelwanne.



Hinged table top with a special mechanism for folding the table gently and smoothly. Compact storage of multiple tables when locked in the upright position.

Sobre abatible con mecanismo especial para un descenso suave sin impacto. Con el sobre bloqueado en posición vertical, las mesas se acoplan economizando espacio.

Plateau rabattable à l'aide d'un mécanisme spécial pour un abaissement en douceur, sans impact. Lorsque le plateau est bloqué en position verticale, les tables peuvent se raccorder, ce qui économise de l'espace.

Klappbare Platte mit Spezialvorrichtung zum sanften, stoßlosen Einklappen. Platzsparende Aufbewahrung mehrerer Tische mit senkrecht verriegelter Platte.

Code Código Code	EAN	Name Nombre Nom Name	Units per box Unidades por caja Unités par boîte Stückzahl pro Packung	Packaging size Medidas embalaje Dimensions emballage Verpackungsmaße	Packaging volume m ³ embalaje Volume d'emballage Verpackungsvolumen	Loading quantity Unidades por contenedor Unités par conteneur Einheiten pro Container
PT-033	8436539296577	M183	1	185.4 x 47.6 x 5.7 cm 73" x 18.7" x 2.3"	0.0503	Container 40': 1100 Container 40' HC: 1220

Code Código Code	EAN	Name Nombre Nom Name	Units per box Unidades por caja Unités par boîte Stückzahl pro Packung	Packaging size Medidas embalaje Dimensions emballage Verpackungsmaße	Packaging volume m ³ embalaje Volume d'emballage Verpackungsvolumen	Loading quantity Unidades por contenedor Unités par conteneur Einheiten pro Container
PT-035	8436539296584	oxford180	1	181.9 x 58.4 x 12.7 cm 71.6" x 23" x 5"	0.1349	Container 40': 446 Container 40' HC: 508

Net weight
Peso neto **8.5 kg**
Poids net **18.7 lb**
Nettogewicht

Recommended maximum weight
Peso máximo recomendado **270 kg**
Poids maximum recommandé **594 lb**
Empfohlenes Höchstgewicht

L120

TABLE MESA TABLE TISCH

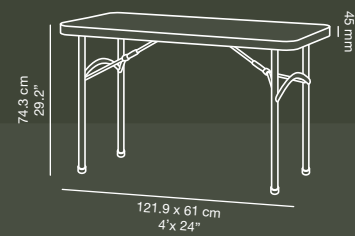

Limited 10 year warranty
10 años de garantía limitada
10 ans de garantie limitée
10 Jahre beschränkte Garantie



Sliding ring to lock the legs in position when in use. Easy and secure.

Argolla autodeslizante para bloquear las patas en posición de uso. Fácil y seguro.

Anneau autoglissant pour bloquer des pieds en position d'usage. Facile et sûr.

Selbstgleitender Metallschiebering zur Feststellung der aufgeklappten Tischbeine. Einfach und sicher.



L120 trolley available for 20 tables. See page 25.

CARRO L120 disponible para 20 mesas. Ver pág. 25.

Chariot L120 disponible pour 20 tables. Voir page 25.

Wagen L120 lieferbar für 20 Tische. Siehe S. 25.

Code Código Code Code	EAN	Name Nombre Nom Name	Units per box Unidades por caja Unités par boîte Stückzahl pro Packung	Packaging size Medidas embalaje Dimensions emballage Verpackungsmaße	Packaging volume m ³ embalaje Volume d'emballage Verpackungsvolumen	Loading quantity Unidades por contenedor Unités par conteneur Einheiten pro Container
BT-04B	8437009886151	L120	1	124.8 x 63.5 x 6 cm 49.1" x 25" x 2.4"	0.047	Container 40': 1270 Container 40' HC: 1500

L120 trolley

TROLLEY CARRO CHARIOT WAGEN

Net weight
Peso neto **21.3 kg**
Poids net **46.9 lb**
Nettogewicht

Special folding trolley for the L120 table. Manufactured in powder coated steel.

Carro plegable especial para la mesa L120. Fabricado en acero pintado por pulverización.

Chariot pliable spécialement conçu pour la table L120. Fabriqué en acier peint par pulvérisation.

Spezieller Klappwagen für den Tisch L120. Aus pulverbeschichtetem Stahl angefertigt.

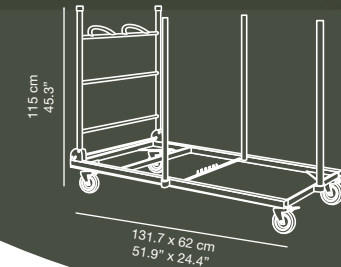

Peripheral posts to hold the stacked tables in place.

Postes périphériques pour immobiliser les tables empilées.

Poteaux périphériques pour immobilisation des tables empilées.

Sicherungsstangen verhindern das Verrutschen der gestapelten Tische.



Handle specially designed to protect the hands.

Asa especial para proteger las manos.

Anse spécialement conçue pour protéger les mains.

Ein spezieller Griff schützt die Hände.



Part to hold the removable posts when folded. Bar with automatic unlocking mechanism which allows the vertical bracket to be folded. Trolley in fully folded position. Occupies a minimum of space. All parts are integrated to prevent loss.

Pieza para sujetar los postes extraíbles en posición de plegado. Barra con mecanismo automático para desbloquear y permitir el plegado del soporte vertical. Carro totalmente plegado. Ocupa mínimo espacio y todos sus componentes quedan integrados para no extraviarlos.

Pièce pour poteaux extractibles en position de pliage. Barre avec mécanisme automatique pour blocage et déblocage et pour permettre le pliage du support vertical. Chariot entièrement plié. Occupe peu de place. Tous ses composants sont intégrés pour ne pas les perdre.

Haltevorrichtung für die herausnehmbaren Stangen in abgeklappter Position. Stange mit automatischem Mechanismus zum Entriegeln und Zusammenklappen des senkrechten Gestells. Der Wagen lässt sich vollständig zusammenklappen. Platzsparend sind alle Bestandteile integriert, damit sie nicht verloren gehen.



4 polyurethane wheels with integrated brake.

4 ruedas de poliuretano con freno incorporado.

4 roulettes de polyuréthane avec frein intégré.

4 Räder aus Polyurethan mit eingebauten Bremsen.



Capacity: 20 pcs. L120.

Capacidad: 20u. L120.

Capacité: 20u. L120.

Fassungsvermögen: 20 Stk. L120.

Code Código Code Code	EAN	Name Nombre Nom Name	Units per box Unidades por caja Unités par boîte Stückzahl pro Packung	Packaging size Medidas embalaje Dimensions emballage Verpackungsmaße	Packaging volume m ³ embalaje Volume d'emballage Verpackungsvolumen	Loading quantity Unidades por contenedor Unités par conteneur Einheiten pro Container
RA-101A	8437009886014	L120 trolley	1	138.4 x 72.4 x 15.2 cm 54.5" x 28.5" x 6"	0.152	Container 40': 409 Container 40' HC: 460





Net weight
Peso neto **12 kg**
Poids net **26.5 lb**
Nettogewicht

Recommended maximum weight
Peso máximo recomendado **270 kg**
Poids maximum recommandé **595 lb**
Empfohlenes Höchstgewicht

XL150

TABLE MESA TABLE TISCH

Table with transverse joining system. Ideal for 5' x 5' square compositions with great sturdiness.

Mesa con sistema de unión transversal. Ideal para composiciones cuadradas de 152 x 152 cm con total solidez.

Table avec système de raccord transversal. Idéal pour compositions carrées de 152 x 152 cm d'une grande solidité.

Tisch mit Vorrichtung zur querseitigen Verbindung. Ideal für eine quadratische Anordnung. 152 x 152 cm, mit absoluter Standfestigkeit.

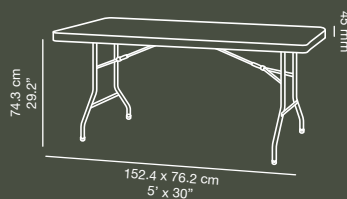

Limited
10 year warranty

10 años de garantía limitada
10 ans de garantie limitée
10 Jahre beschränkte Garantie

Transverse table joining system.
Sistema de unión transversal de mesas.
Système de raccord transversal de tables.
Vorrichtung zur querseitigen Verbindung der Tische.

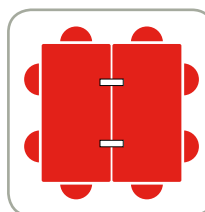

Capacity: 4 persons.
Area per person: 29.9".

Capacidad: 4 personas.
Espacio por persona: 76 cm.

Capacité: 4 personnes.
Espace par personne: 76 cm.

Bietet Platz für 4 Personen.
Platz pro Person: 76 cm.



Capacity: 4 persons.
Area per person: 24".

Capacidad: 4 personas.
Espacio por persona: 61 cm.

Capacité: 4 personnes.
Espace par personne: 61 cm.

Bietet Platz für 4 Personen.
Platz pro Person: 61 cm.

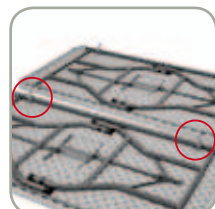

Transverse table joining system.

Sistema de unión transversal de mesas.

Système de raccord transversal de tables.

Vorrichtung zur querseitigen Verbindung der Tische.



Sliding ring to lock the legs in position when in use. Easy and secure.

Argolla autodeslizante para bloquear las patas en posición de uso. Fácil y seguro.

Anneau autoglissant pour blocage des pieds en position d'usage. Facile et sûr.

Selbstgleitender Metallschiebering zur Feststellung der aufgeklappten Tischbeine. Einfach und sicher.



XL trolley available for 20 tables. See page 33.

CARRO XL trolley disponible para 20 mesas. Ver pág. 33.

Chariot XL trolley disponible pour 20 tables. Voir page 33.

Wagen XL trolley lieferbar für 20 Tische. Siehe S.33.

Code Código Code Code	EAN	Name Nombre Nom Name	Units per box Unidades por caja Unités par boîte Stückzahl pro Packung	Packaging size Medidas embalaje Dimensions emballage Verpackungsmaße	Packaging volume m ³ embalaje Volume d'emballage Verpackungsvolumen	Loading quantity Unidades por contenedor Unités par conteneur Einheiten pro Container
BT-05BK	8437009886168	XL150	1	155.3 x 78 x 6.4 cm 61" x 30.7" x 2.4"	0.077	Container 40': 850 Container 40' HC: 940

XL180

TABLE MESA TABLE TISCH

Table with longitudinal joining system. Provides sturdiness to the table composition.

Mesa con sistema de unión longitudinal. Proporciona total solidez a la composición de mesas.

Table avec système de raccord longitudinal. Confère une solidité totale à la composition de tables.

Tisch mit Vorrichtung zur längsseitigen Verbindung. Gibt den zusammengeführten Tischen absolute Standfestigkeit.



Net weight
Peso neto **14 kg**
Poids net **30.9 lb**
Nettogewicht

Recommended maximum weight
Peso máximo recomendado **315 kg**
Poids maximum recommandé **694 lb**
Empfohlenes Höchstgewicht

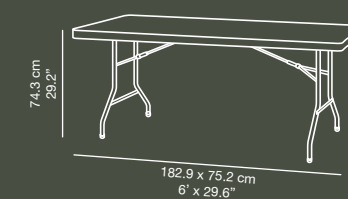
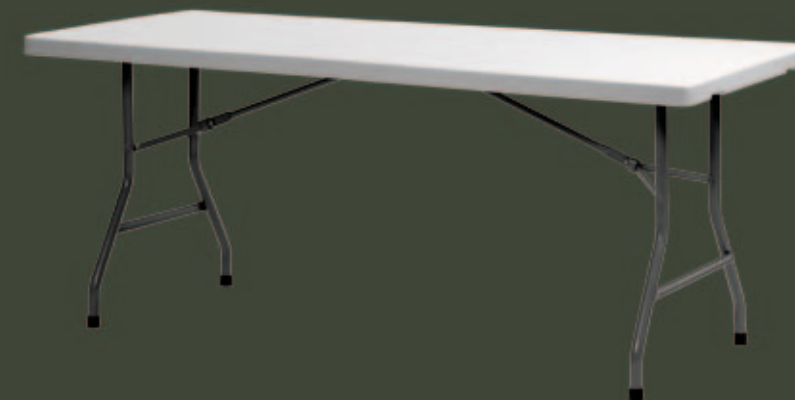

Limited
10 year warranty

10 años de garantía limitada
10 ans de garantie limitée
10 Jahre beschränkte Garantie

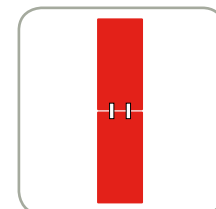

Longitudinal table joining system.

Sistema de unión longitudinal de mesas.

Système de raccord longitudinal de tables.

Vorrichtung zur längsseitigen Verbindung der Tische.

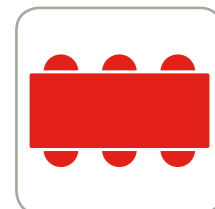

Capacity: 6 persons.
Area per person: 24".

Capacidad: 6 personas.
Espacio por persona: 61 cm.

Capacité: 6 personnes.
Espace par personne: 61 cm.

Bietet Platz für 6 Personen.
Platz pro Person: 61 cm.



Longitudinal table joining system.

Sistema de unión longitudinal de mesas.

Système de raccord longitudinal de tables.

Vorrichtung zur längsseitigen Verbindung der Tische.



Sliding ring to lock the legs in position when in use. Easy and secure.

Argolla autodeslizante para bloquear las patas en posición de uso. Fácil y seguro.

Anneau autoglissant pour blocage des pieds en position d'usage. Facile et sûr.

Selbstgleitender Metallschiebering zur Feststellung der aufgeklappten Tischbeine. Einfach und sicher.



XL trolley available for 20 tables. See page 33.

CARRO XL trolley disponible para 20 mesas. Ver pág. 33.

Chariot XL trolley disponible pour 20 tables. Voir page 33.

Wagen XL trolley lieferbar für 20 Tische. Siehe S.33.

Code Código Code Code	EAN	Name Nombre Nom Name	Units per box Unidades por caja Unités par boîte Stückzahl pro Packung	Packaging size Medidas embalaje Dimensions emballage Verpackungsmaße	Packaging volume m ³ embalaje Volume d'emballage Verpackungsvolumen	Loading quantity Unidades por contenedor Unités par conteneur Einheiten pro Container
BT-06BK	8437009886021	XL180	1	185.4 x 77 x 6.4 cm 73" x 30.6" x 2.5"	0.092	Container 40': 700 Container 40' HC: 800

Net weight
Peso neto **16.9 kg**
Poids net **37.1 lb**
Nettogewicht

Recommended maximum weight
Peso máximo recomendado **270 kg**
Poids maximum recommandé **595 lb**
Empfohlenes Höchstgewicht

worktop180

TABLE MESA TABLE TISCH

Foldable table height-adjustable in four positions. By selecting its higher positions, it is ideal as a work surface for performing tasks while standing.

Mesa plegable de altura ajustable a 4 posiciones. Seleccionando sus posiciones más altas, resulta ideal como superficie de trabajo para tareas que se realicen estando de pie.

Table pliable à hauteur réglable selon 4 positions. Les positions les plus hautes permettent de s'en servir comme plan de travail, idéal pour réaliser des tâches debout.

Klapptisch, höhenverstellbar in 4 Positionen. Bei Einstellung einer der hohen Positionen ist der Tisch ideal als Arbeitsfläche für stehend ausgeführte Tätigkeiten.

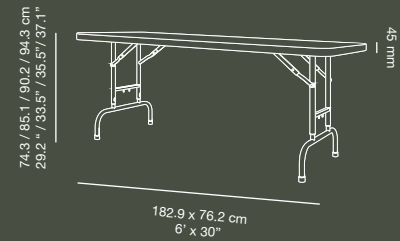
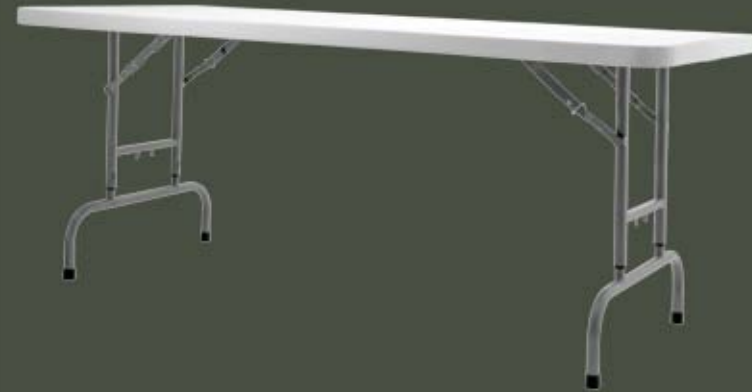

Longitudinal table joining system.
Sistema de unión longitudinal de mesas.
Système de raccord longitudinal de tables.
Vorrichtung zur längseitigen Verbindung der Tische.

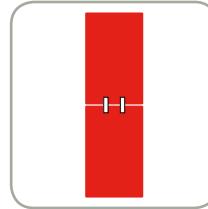

Longitudinal table joining system.
Sistema de unión longitudinal de mesas.
Système de raccord longitudinal de tables.
Vorrichtung zur längseitigen Verbindung der Tische.



Manual lock (1) and sliding ring (2) for greater leg stability when in use.
Bloqueador manual (1) y argolla autodeslizante (2) para mayor seguridad de las patas en posición de uso.
Blocage manuel (1) et anneau autoglissant (2) pour plus de sécurité des pieds en position d'usage.
Manuelle Feststellung (1) und selbstgleitender Metallschiebering (2) für eine höhere Sicherheit der Tischbeine in aufgeklappter Position.

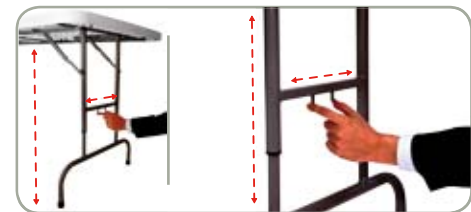

Practical mechanism for adjusting the table height.
Práctico mecanismo para ajustar la altura de la mesa.
Mécanisme pratique pour régler la hauteur de la table.
Praktische Vorrichtung zum Einstellen der Tischhöhe.



Ideal as a work surface.
Ideal como superficie de trabajo.
Idéal comme plan de travail.
Ideal als Arbeitsfläche.



XLtrolley available for 20 tables. See page 33.
Carro XLtrolley disponible para 20 mesas. Ver pág. 33.
Chariot XLtrolley disponible pour 20 tables. Voir page 33.
Wagen XLtrolley lieferbar für 20 Tische. Siehe S. 33.

topshelf180

SHELF ESTANTE SHELF SHELF

Net weight
Peso neto **5.5 kg**
Poids net **12 lb**
Nettogewicht

Recommended maximum weight
Peso máximo recomendado **70 kg**
Poids maximum recommandé **155 lb**
Empfohlenes Höchstgewicht

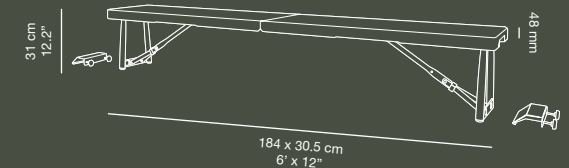
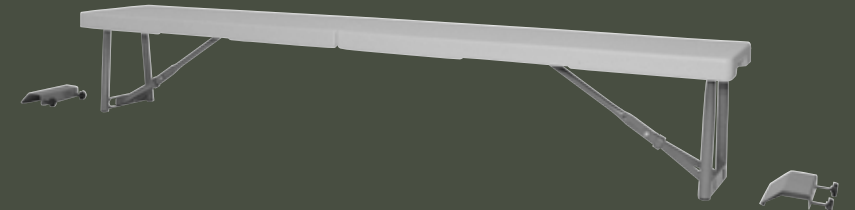

Upper shelf that can be attached to the XL180table, Sharp180table and the Worktop180 in order to turn the regular tables into a buffet-table.
Estante superior para ser unido a las mesas XL180, Sharp180 y Worktop180 para convertirlas en una mesa-buffet.
Tablette supérieure avec système d'accroche pour monter les tables XL180, Sharp180 et Worktop180 en buffet.
Tischaufsatz für Tisch XL180, Verwandelt den XL180, Sharp180 und Worktop180 Tischen in einen Buffetstisch.

Code Código Code Code	EAN	Name Nombre Nom Name	Units per box Unidades por caja Unités par boîte Stückzahl pro Packung	Packaging size Medidas embalaje Dimensions emballage Verpackungsmaße	Packaging volume m ³ embalaje Volume d'emballage Verpackungsvolumen	Loading quantity Unidades por contenedor Unités par conteneur Einheiten pro Container
BT-06A-002	8437010781841	worktop table	1	185.4 x 77.8 x 6.4 cm 73" x 30.6" x 2.5"	0.0923	Container 40': 700 Container 40' HC: 800

Code Código Code Code	EAN	Name Nombre Nom Name	Units per box Unidades por caja Unités par boîte Stückzahl pro Packung	Packaging size Medidas embalaje Dimensions emballage Verpackungsmaße	Packaging volume m ³ embalaje Volume d'emballage Verpackungsvolumen	Loading quantity Unidades por contenedor Unités par conteneur Einheiten pro Container
PT-26	8436539292470	top shelf180	1	197 x 32 x 6 cm 77.5" x 12.75" x 2.4"	0.0378	Container 40': 1612 Container 40' HC: 1792



Net weight
Peso neto **18.5 kg**
Poids net **40.8 lb**
Nettogewicht

Recommended maximum weight
Peso máximo recomendado **350 kg**
Poids maximum recommandé **772 lb**
Empfohlenes Höchstgewicht

XL240

TABLE MESA TABLE TISCH

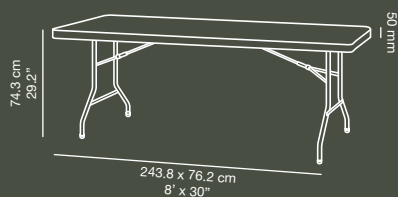

Limited 10 year warranty
10 años de garantía limitada
10 ans de garantie limitée
10 Jahre beschränkte Garantie

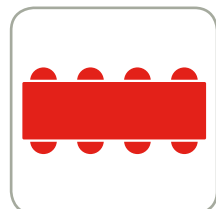

Capacity: 8 persons.
Area per person: 24".
Capacidad: 8 personas.
Espacio por persona: 61 cm.
Capacité: 8 personnes.
Espace par personne: 61 cm.
Bietet Platz für 8 Personen.
Platz pro Person: 61 cm.

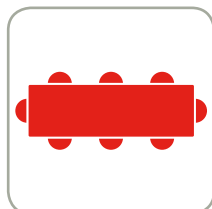

Capacity: 8 persons.
Area per person: 24".
Capacidad: 8 personas.
Espacio por persona: 61 cm.
Capacité: 8 personnes.
Espace par personne: 61 cm.
Bietet Platz für 8 Personen.
Platz pro Person: 61 cm.



Sliding ring to lock the legs in position when in use. Easy and secure.
Argolla autodeslizante para bloquear las patas en posición de uso. Fácil y seguro.
Anneau autoglisant pour blocage des pieds en position d'usage. Facile et sûr.
Selbstgleitender Metallschieber zur Feststellung der aufgeklappten Tischbeine. Einfach und sicher.



XL trolley available for 18 tables. See page 33.
CARRO XLtrolley disponible para 18 mesas. Ver pág. 33.
Chariot XLtrolley disponible pour 18 tables. Voir page 33.
Wagen XLtrolley lieferbar für 18 Tische. Siehe S.33.

XLtrolley

TROLLEY CARRO CHARIOT WAGEN

Net weight
Peso neto **28.8 kg**
Poids net **63.5 lb**
Nettogewicht

Folding trolley with expandable base. Suitable for the XL150, XL180 and XL240 tables. Manufactured in powder coated steel.

Carro plegable con base extensible. Apto para las mesas XL150, XL180, XL240. Fabricado en acero pintado por pulverización.

Chariot pliable avec base extensible. Compatible avec les tables XL150, XL180, XL240. Fabriqué en acier peint par pulvérisation.

Klappwagen mit ausziehbarer Ladefläche. Geeignet für die Tische XL150, XL180, XL240. Aus pulverbeschichtetem Stahl angefertigt.

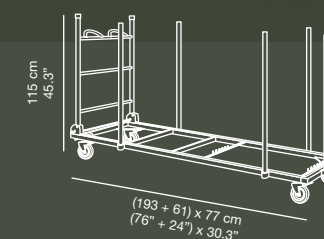

Special handle designed to protect the hands.
Asa especial para proteger las manos.
Anse spécialement conçue pour protéger les mains.
Ein spezieller Griff schützt die Hände.

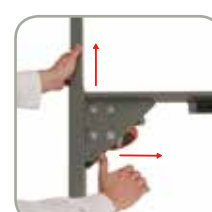

Expandable base to adjust to the respective table lengths.
Base extensible para adecuarla a la longitud de las distintas mesas.
Base extensible pour une adaptation à la longueur des différentes tables.
Die ausziehbare Ladefläche lässt sich an die jeweilige Tischlänge anpassen.



Peripheral posts to hold the stacked tables in place.
Postes périmétrales para inmovilizar las mesas apiladas.
Poteaux périphériques pour immobilisation des tables empilées.
Sicherungsstangen verhindern das Verrutschen der gestapelten Tische.



Part to hold the removable posts when folded. Bar with automatic unlocking mechanism which allows the vertical bracket to be folded. Trolley in fully folded position. Occupies a minimum of space. All parts are integrated to prevent loss.
Pieza para sujetar los postes extraíbles en posición de plegado. Barra con mecanismo automático para desbloquear y permitir el plegado del soporte vertical. Carro totalmente plegado. Ocupa mínimo espacio y todos sus componentes quedan integrados para no extraviarlos.
Pièce pour les poteaux extractibles en position de pliage. Barre avec mécanisme automatique pour blocage et déblocage et pour permettre le pliage du support vertical. Chariot entièrement plié. Occupe peu de place. Tous ses composants sont intégrés pour ne pas les perdre.
Haltevorrichtung für die herausnehmbaren Stangen in abgeklappter Position. Stange mit automatischem Mechanismus zum Entriegeln und Zusammenklappen des senkrechten Gestells. Der Wagen lässt sich vollständig zusammenklappen. Platzsparend sind alle Bestandteile integriert, damit sie nicht verloren gehen.



4 polyurethane wheels with integrated brake.
4 ruedas de poliuretano con freno incorporado.
4 roulettes en polyuréthane avec frein intégré.
4 Räder aus Polyurethan mit eingebauten Bremsen.



Capacity: 20 pcs. XL150, 20 pcs. XL180, 20 pcs. worktop180, 18 pcs. XL240.
Capacidad: 20u. XL150, 20u. XL180, 20 pcs. worktop180, 18u. XL240.
Capacité: 20u. XL150, 20u. XL180, 20 pcs. worktop180, 18u. XL240.
Fassungsvermögen: 20 Stk. XL150, 20 Stk. XL180, 20 Stk. worktop180, 18 Stk. XL240.

Code Código Code Code	EAN	Name Nombre Nom Name	Units per box Unidades por caja Unités par boîte Stückzahl pro Packung	Packaging size Medidas embalaje Dimensions emballage Verpackungsmaße	Packaging volume m³ embalaje Volume d'emballage Verpackungsvolumen	Loading quantity Unidades por contenedor Unités par conteneur Einheiten pro Container
BT-08B	8437009886175	XL240	1	247.3 x 78 x 7.1 cm 97.4" x 30.6" x 2.8"	0.138	Container 40' : 384 Container 40' HC: 480

Code Código Code Code	EAN	Name Nombre Nom Name	Units per box Unidades por caja Unités par boîte Stückzahl pro Packung	Packaging size Medidas embalaje Dimensions emballage Verpackungsmaße	Packaging volume m³ embalaje Volume d'emballage Verpackungsvolumen	Loading quantity Unidades por contenedor Unités par conteneur Einheiten pro Container
RA-102A	8437009886038	XLtrolley	1	198.1 x 87 x 15.2 cm 78" x 34.2" x 6"	0.262	Container 40' : 229 Container 40' HC: 248

 **3-4**

Net weight
Peso neto **18.6 kg**
Poids net **41 lb**
Nettogewicht

Recommended maximum weight
Peso máximo recomendado **300 kg**
Poids maximum recommandé **661 lb**
Empfohlenes Höchstgewicht



Limited 10 year warranty

10 años de garantía limitada
10 ans de garantie limitée
10 Jahre beschränkte Garantie

XLmoon

TABLE MESA TABLE TISCH

Table with angular or circular joining system. Increases the variety of possible compositions with rectangular and circular tables.

Mesa con sistema de unión angular o circular. Multiplica la variedad de composiciones posibles con mesas rectangulares y circulares.

Table avec système de raccord d'angle ou raccord circulaire. Multiplie la variété de compositions possibles avec des tables rectangulaires et circulaires.

Tisch mit Vorrichtung zur winkelförmigen und kreisförmigen Verbindung. Erhöht die Vielfalt der möglichen Zusammenstellungen mit rechteckigen und runden Tischen.

Circular joining of four XLmoon tables with 1 planet180 table. Capacity for 12 to 16 persons.

Unión circular de 4 mesas XLmoon con 1 mesa planet180. Capacidad 12 a 16 personas.

Raccord circulaire de 4 tables XLmoon avec 1 table planet180. Capacité 12 à 16 personnes.

Kreisförmige Verbindung von 4 Tischen XLmoon mit einem Tisch planet180. Bietet Platz für 12 bis 16 Personen.

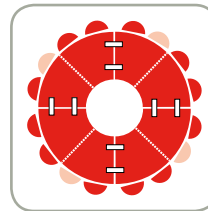

Angular joining of 1 XLmoon table with 2 XL rectangular tables.

Unión angular de 1 mesa XLmoon con 2 mesas rectangulares XL.

Raccord d'angle d'1 table XLmoon avec 2 tables rectangulaires XL.

Winkelförmige Verbindung von einem Tisch XLmoon mit 2 rechteckigen Tischen XL.

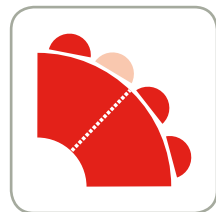
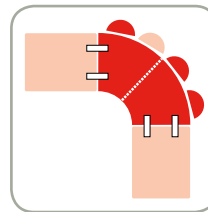

Capacity: 3 or 4 persons.
Area per person: 34" or 25".

Capacidad: 3 o 4 personas.
Espacio por persona: 87 o 65 cm.

Capacité: 3 ou 4 personnes.
Espace par personne: 87 ou 65 cm.

Bietet Platz für 3 oder 4 Personen.
Platz pro Person: 87 oder 65 cm.



Angular or circular table joining system.

Sistema de unión angular o circular de mesas.

Système de raccord d'angle ou raccord circulaire de tables.

Vorrichtung zur winkelförmigen und kreisförmigen Verbindung von Tischen.



Automatic leg lock when in use.

Bloqueador automático de patas en posición de uso.

Blocage automatique des pieds en position d'usage.

Automatische Feststellung der aufgeklappten Tischbeine.



Height adjusters on 5 legs.
Regulador de altura en las 5 patas.

Régulateur de hauteur sur les 5 pieds.

Integrierte Höhenverstellung in den 5 Tischbeinen.



Folding table top. Table provided with carrying handle.

Sobre plegable. Mesa provista de un asa.

Surface pliable. Table munie d'une anse.

Der zusammengeklappte Tisch hat einen Tragegriff.

XLcorner

TABLE MESA TABLE TISCH

Table with angular joining system. Increases the range of possible compositions with rectangular tables.

Mesa con sistema de unión angular. Multiplica la variedad de composiciones posibles con mesas rectangulares.

Table avec système de raccord d'angle. Multiplie la variété de compositions possibles avec des tables rectangulaires.

Tisch mit Vorrichtung zur winkelförmigen Verbindung. Erhöht die Vielfalt der möglichen Kombinationen mit rechteckigen Tischen.

 **1**

Net weight
Peso neto **6.6 kg**
Poids net **14.4 lb**
Nettogewicht

Recommended maximum weight
Peso máximo recomendado **100 kg**
Poids maximum recommandé **220 lb**
Empfohlenes Höchstgewicht



Limited 10 year warranty

10 años de garantía limitada
10 ans de garantie limitée
10 Jahre beschränkte Garantie

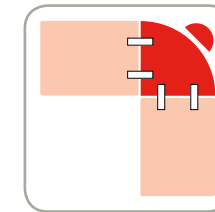

Capacity: 1 person.
Area per person: 47".

Capacidad: 1 persona.
Espacio por persona: 119.4 cm.

Capacité: 1 personne.
Espace par personne: 119.4 cm.

Bietet Platz für 1 Person.
Platz pro Person: 119.4 cm.



Angular table joining system.
Sistema de unión angular de mesas.

Système de raccord d'angle de tables.

Vorrichtung zur winkelförmigen Verbindung von Tischen.



Automatic leg lock when in use.

Bloqueador automático de patas en posición de uso.

Blocage automatique des pieds en position d'usage.

Automatische Feststellung der aufgeklappten Tischbeine.



Height adjuster on 3 legs.
Regulador de altura incorporado en las 3 patas.

Régulateur de hauteur intégré aux 3 pieds.

Integrierte Höhenverstellung in den 3 Tischbeinen.



Telescopic leg for optimal folding.

Una pata telescópica para permitir un óptimo plegado.

Pied télescopique permettant un pliage optimal.

Ein zusammenschiebbares Tischbein ermöglicht ein optimales Zusammenklappen.

Code Código Code Code	EAN	Name Nombre Nom Name	Units per box Unidades por caja Unités par boîte Stückzahl pro Packung	Packaging size Medidas embalaje Dimensions emballage Verpackungsmaße	Packaging volume m ³ embalaje Volume d'emballage Verpackungsvolumen	Loading quantity Unidades por contenedor Unités par conteneur Einheiten pro Container
PT-34	8437009886182	XLmoon	1	129.8 x 84.6 x 12 cm 51.1" x 33.3" x 4.7"	0.132	Container 40' HC: 460 Container 40' HC: 520

Code Código Code Code	EAN	Name Nombre Nom Name	Units per box Unidades por caja Unités par boîte Stückzahl pro Packung	Packaging size Medidas embalaje Dimensions emballage Verpackungsmaße	Packaging volume m ³ embalaje Volume d'emballage Verpackungsvolumen	Loading quantity Unidades por contenedor Unités par conteneur Einheiten pro Container
PT-32	8437009886045	XLcorner	2	78.1 x 76.8 x 14 cm 30.7" x 30.2" x 5.5"	0.083	Container 40' HC: 1456 Container 40' HC: 1600





Net weight
Peso neto **10.5 kg**
Poids net **23.1 lb**
Nettogewicht

Recommended maximum weight
Peso máximo recomendado **300 kg**
Poids maximum recommandé **661 lb**
Empfohlenes Höchstgewicht

XXL90

TABLE MESA TABLE TISCH

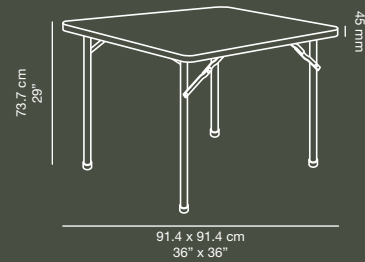

Limited
10 year
warranty

10 años de garantía limitada
10 ans de garantie limitée
10 Jahre beschränkte Garantie

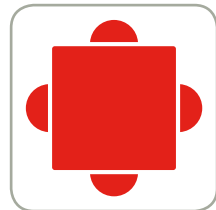

Capacity: 4 persons.
Area per person: 24".
Capacidad: 4 personas.
Espacio por persona: 61 cm.
Capacité: 4 personnes.
Espace par personne: 61 cm.
Bietet Platz für 4 Personen.
Platz pro Person: 61 cm.



Manual lock (1) and sliding ring (2) for greater leg stability when in use.
Bloqueador manual (1) y argolla autodeslizante (2) para mayor seguridad de las patas en posición de uso.
Blocage manuel (1) et anneau autoglissant (2) pour plus de sécurité des pieds en position d'usage.
Manuelle Feststellung (1) und selbstgleitender Metallschieber (2) für eine höhere Sicherheit der Tischbeine in aufgeklappter Position.

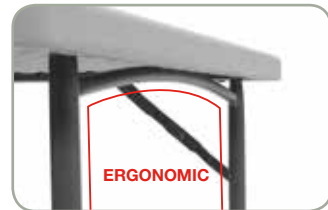

Ergonomic crosspieces for greater comfort.
Travesaños ergonómicos para un mayor confort.
Traverses ergonomiques pour plus de confort.
Ergonomische Querstrebe für mehr Bequemlichkeit.

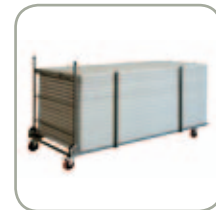

Trolley available for 28 tables (2 stacks of 14 tables). See page 41.
Carro disponible para 28 mesas (2 pilas de 14 mesas). Ver pág. 41.
Chariot disponible pour 28 tables (2 piles de 14 tables). Voir page 41.
Wagen für 28 Tische. (2 Stapel mit jeweils 14 Tischen). Siehe S.41.

Code Código Code Code	EAN	Name Nombre Nom Name	Units per box Unidades por caja Unités par boîte Stückzahl pro Packung	Packaging size Medidas embalaje Dimensions emballage Verpackungsmaße	Packaging volume m ³ embalaje Volume d'emballage Verpackungsvolumen	Loading quantity Unidades por contenedor Unités par conteneur Einheiten pro Container
BT-36	8437009886199	XXL90	1	93,4 x 94 x 6,4 cm 36.7" x 37" x 2.5"	0.056	Container 40': 1076 Container 40' HC: 1204

XXL200

TABLE MESA TABLE TISCH



Net weight
Peso neto **19.5 kg**
Poids net **42.9 lb**
Nettogewicht

Recommended maximum weight
Peso máximo recomendado **350 kg**
Poids maximum recommandé **772 lb**
Empfohlenes Höchstgewicht

Table with longitudinal joining system. Provides the table composition with complete sturdiness.

Mesa con sistema de unión longitudinal. Proporciona total solidez a la composición de mesas.

Table avec système de raccord longitudinal. Confère une solidité totale à la composition de tables.

Tisch mit Vorrichtung zur längsseitigen Verbindung. Gibt den zusammengeführten Tischen absolute Standfestigkeit.

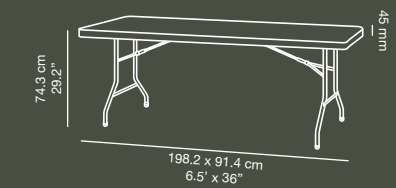
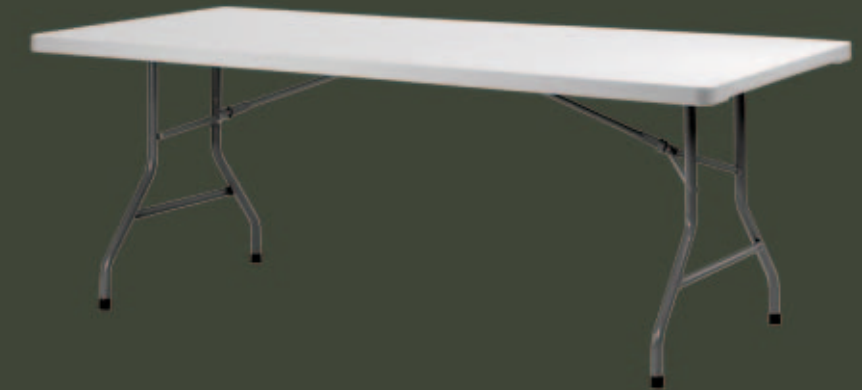

Limited
10 year
warranty

10 años de garantía limitada
10 ans de garantie limitée
10 Jahre beschränkte Garantie

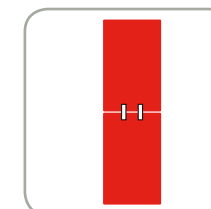

Longitudinal table joining system.
Sistema de unión longitudinal de mesas.
Système de raccord longitudinal de tables.
Vorrichtung zur längsseitigen Verbindung der Tische.

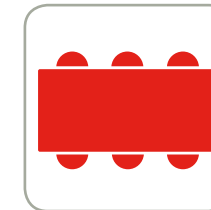

Capacity: 6 persons.
Area per person: 26".
Capacidad: 6 personas.
Espacio por persona: 66 cm.
Capacité: 6 personnes.
Espace par personne: 66 cm.
Bietet Platz für 6 Personen.
Platz pro Person: 66 cm.

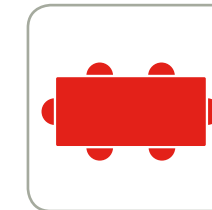

Capacity: 6 persons.
Area per person: 27".
Capacidad: 6 personas.
Espacio por persona: 69 cm.
Capacité: 6 personnes.
Espace par personne: 69 cm.
Bietet Platz für 6 Personen.
Platz pro Person: 69 cm.



Longitudinal table joining system.
Sistema de unión longitudinal de mesas.
Système de raccord longitudinal de tables.
Vorrichtung zur längsseitigen Verbindung der Tische.



Sliding ring to lock the legs in position when in use. Easy and secure.
Argolla autodeslizante para bloquear las patas en posición de uso. Fácil y seguro.
Anneau autoglissant pour blocage des pieds en position d'usage. Facile et sûr.
Selbstgleitender Metallschieber zur Feststellung der aufgeklappten Tischbeine. Einfach und sicher.

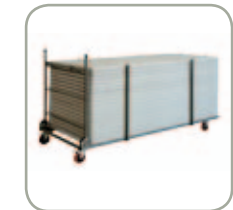

Trolley available for 18 tables. See page 41.
Carro disponible para 18 mesas. Ver pág. 41.
Chariot disponible pour 18 tables. Voir page 41.
Wagen für 18 Tische lieferbar. Siehe S. 41.

Code Código Code Code	EAN	Name Nombre Nom Name	Units per box Unidades por caja Unités par boîte Stückzahl pro Packung	Packaging size Medidas embalaje Dimensions emballage Verpackungsmaße	Packaging volume m ³ embalaje Volume d'emballage Verpackungsvolumen	Loading quantity Unidades por contenedor Unités par conteneur Einheiten pro Container
PT-29	8437009886052	XXL200	1	200,7 x 93,7 x 6,4 cm 79" x 36.9" x 2.5"	0.120	Container 40': 516 Container 40' HC: 576



Net weight
Peso neto
Poids net
Nettogewicht

25.3 kg
55.8 lb

Recommended maximum weight
Peso máximo recomendado
Poids maximum recommandé
Empfohlenes Höchstgewicht

350 kg
772 lb

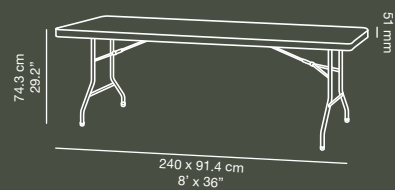

Limited 10 year warranty

10 años de garantía limitada
10 ans de garantie limitée
10 Jahre beschränkte Garantie

XXL240

TABLE MESA TABLE TISCH

Table with longitudinal joining system. Provides the table composition with complete sturdiness.

Mesa con sistema de unión longitudinal. Proporciona total solidez a la composición de mesas.

Table avec système de raccord longitudinal. Confère une solidité totale à la composition de tables.

Tisch mit Vorrichtung zur längsseitigen Verbindung. Gibt den zusammengefügt Tischen absolute Standfestigkeit.

Longitudinal table joining system.
Sistema de unión longitudinal de mesas.
Système de raccord longitudinal de tables.
Vorrichtung zur längsseitigen Verbindung der Tische.

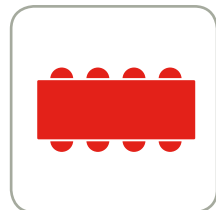
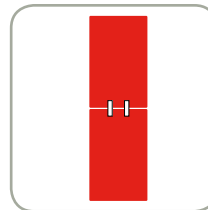

Capacity: 8 persons.
Area per person: 24".
Capacidad: 8 personas.
Espacio por persona: 61 cm.
Capacité: 8 personnes.
Espace par personne: 61 cm.
Bietet Platz für 8 Personen.
Platz pro Person: 61 cm.

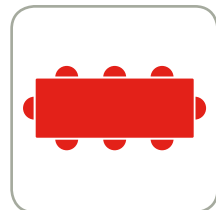

Capacity: 8 persons.
Area per person: 24".
Capacidad: 8 personas.
Espacio por persona: 61 cm.
Capacité: 8 personnes.
Espace par personne: 61 cm.
Bietet Platz für 8 Personen.
Platz pro Person: 61 cm.



Longitudinal table joining system.
Sistema de unión longitudinal de mesas.
Système de raccord longitudinal de tables.
Vorrichtung zur längsseitigen Verbindung der Tische.



Sliding ring to lock the legs in position when in use. Easy and secure.
Argolla autodeslizante para bloquear las patas en posición de uso. Fácil y seguro.
Anneau autoglissant pour blocage des pieds en position d'usage. Facile et sûr.
Selbstgleitender Metallschiebering zur Feststellung der aufgeklappten Tischbeine. Einfach und sicher.



Trolley available for 15 tables. See page 41.
Carro disponible para 15 mesas. Ver pág. 41.
Chariot disponible pour 15 tables. Voir page 41.
Wagen für 15 Tische lieferbar. Siehe S. 41.

XXL trolley

TROLLEY CARRO CHARIOT WAGEN

Folding trolley with expandable base. Suitable for the XXL90, XXL200, XXL240, M180 and M240 tables. Manufactured in powder coated steel.

Carro plegable con base extensible. Apto para las mesas XXL90, XXL200, XXL240, M180, M240. Fabricado en acero pintado por pulverización.

Chariot pliable avec base extensible. Compatible avec les tables XXL90, XXL200, XXL240, M180, M240. Fabriqué en acier peint par pulvérisation.

Klappwagen mit ausziehbarer Ladefläche. Geeignet für die Tische XXL90, XXL200, XXL240, M180, M240. Aus pulverbeschichtetem Stahl angefertigt.

Net weight
Peso neto
Poids net
Nettogewicht

31.4 kg
69.2 lb

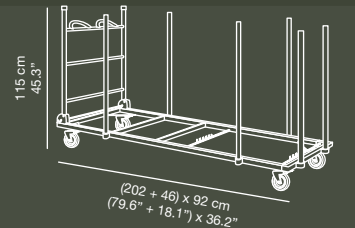
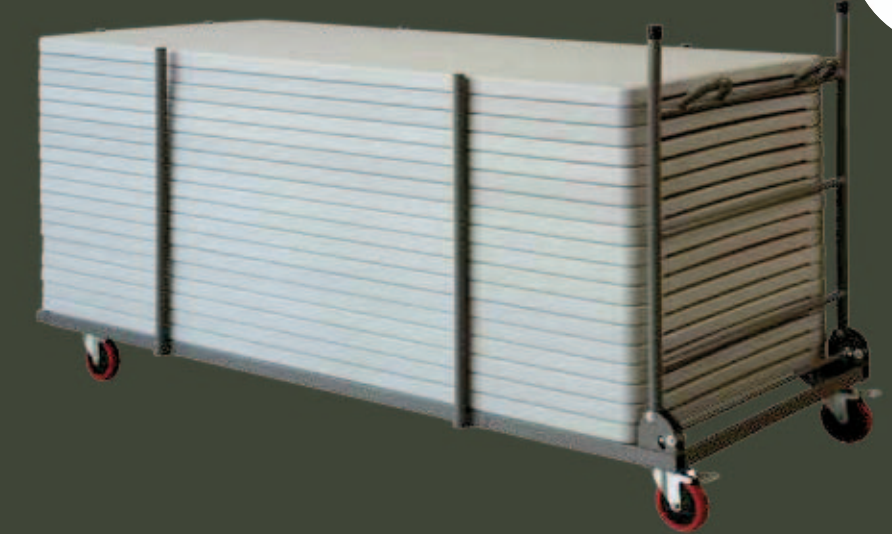

Special handle designed to protect the hands.
Asa especial para proteger las manos.
Anse spécialement conçue pour protéger les mains.
Ein spezieller Griff schützt die Hände.

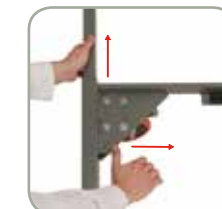

Expandable base to adjust to the respective table lengths.
Base extensible para adecuarla a la longitud de las distintas mesas.
Base extensible pour une adaptation à la longueur des différentes tables.
Die ausziehbare Ladefläche lässt sich an die jeweilige Tischlänge anpassen.



Peripheral posts to hold the stacked tables in place.
Postes périmétraux para inmovilizar las mesas apiladas.
Poteaux périmétraux pour immobilisation des tables empilées.
Sicherungsstangen verhindern das Verrutschen der gestapelten Tische.



Part to hold the removable posts when folded. Bar with automatic unlocking mechanism which allows the vertical bracket to be folded. Trolley in fully folded position. Occupies a minimum of space. All parts are integrated to prevent loss.
Pieza para sujetar los postes extraíbles en posición de plegado. Barra con mecanismo automático para desbloquear y permitir el plegado del soporte vertical. Carro totalmente plegado. Ocupa mínimo espacio y todos sus componentes quedan integrados para no extraviarlos.
Pièce pour les poteaux extractibles en position de pliage. Barre avec mécanisme automatique pour blocage et déblocage et pour permettre le pliage du support vertical. Chariot entièrement plié. Occupe peu de place. Tous ses composants sont intégrés pour ne pas les perdre.
Haltevorrichtung für die herausnehmbaren Stangen in abgeklappter Position. Stange mit automatischem Mechanismus zum Entriegeln und Zusammenklappen des senkrechten Gestells. Der Wagen lässt sich vollständig zusammenklappen. Platzsparend sind alle Bestandteile integriert, damit sie nicht verloren gehen.



4 polyurethane wheels with integrated brake.
4 ruedas de poliuretano con freno incorporado.
4 roulettes en polyuréthane avec frein intégré.
4 Räder aus Polyurethan mit eingebauten Bremsen.



Capacity: 28 pcs. XXL90, 18 pcs. XXL200, 15 pcs. XXL240, 24 pcs. M180, 20 pcs. M240.
Capacidad: 28u. XXL90, 18u. XXL200, 15u. XXL240, 24u. M180, 20u. M240.
Capacité: 28u. XXL90, 18u. XXL200, 15u. XXL240, 24u. M180, 20u. M240.
 Fassungsvermögen: 28 Stk. XXL90, 18 Stk. XXL200, 15 Stk. XXL240, 24 Stk. M180, 20 Stk. M240.

Code Código Code Code	EAN	Name Nombre Nom Name	Units per box Unidades por caja Unités par boîte Stückzahl pro Packung	Packaging size Medidas embalaje Dimensions emballage Verpackungsmaße	Packaging volume m³ embalaje Volume d'emballage Verpackungsvolumen	Loading quantity Unidades por contenedor Unités par conteneur Einheiten pro Container
PT-31	8437009886205	XXL240	1	242.6 x 93.7 x 7 cm 95.5" x 36.9" x 2.7"	0.159	Container 40': 370 Container 40' HC: 440

Code Código Code Code	EAN	Name Nombre Nom Name	Units per box Unidades por caja Unités par boîte Stückzahl pro Packung	Packaging size Medidas embalaje Dimensions emballage Verpackungsmaße	Packaging volume m³ embalaje Volume d'emballage Verpackungsvolumen	Loading quantity Unidades por contenedor Unités par conteneur Einheiten pro Container
RA-105A	8437009886069	XXL trolley	1	212.7 x 101.6 x 15.2 cm 83.7" x 40" x 6"	0.328	Container 40': 189 Container 40' HC: 210

 4-5

Net weight
Peso neto **20.7 kg**
Poids net **45.6 lb**
Nettogewicht

Recommended maximum weight
Peso máximo recomendado **300 kg**
Poids maximum recommandé **661 lb**
Empfohlenes Höchstgewicht

XXLmoon

TABLE MESA TABLE TISCH

Table with angular or circular joining system. Increases the variety of possible compositions with rectangular and circular tables.

Mesa con sistema de unión angular o circular. Multiplica la variedad de composiciones posibles con mesas rectangulares y circulares.

Table avec système de raccord d'angle ou raccord circulaire. Multiplie la variété de compositions possibles avec des tables rectangulaires et circulaires.

Tisch mit Vorrichtung zur winkelförmigen und kreisförmigen Verbindung. Erhöht die Vielfalt der möglichen Zusammenstellungen mit rechteckigen und runden Tischen.



Circular joining of four XLmoon tables with 1 planet180 table. Capacity for 16 to 20 persons.

Unión circular de 4 mesas XLmoon con 1 mesa planet180. Capacidad 16 a 20 personas.

Raccord circulaire de 4 tables XLmoon avec 1 table planet180. Capacité 16 à 20 personnes.

Kreisförmige Verbindung von 4 Tischen XLmoon mit einem Tisch planet180. Bietet Platz für 16 bis 20 Personen.

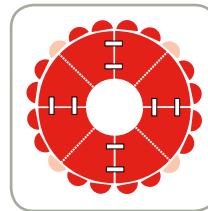

Angular joining of 1 XXLmoon table with 2 XXL rectangular tables.

Unión angular de 1 mesa XXLmoon con 2 mesas rectangulares XXL.

Raccord d'angle d'1 table XXLmoon avec 2 tables rectangulaires XXL.

Winkelförmige Verbindung von einem Tisch XXLmoon mit 2 rechteckigen Tischen XXL.

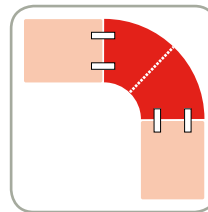

Limited 10 year warranty

10 años de garantía limitada
10 ans de garantie limitée
10 Jahre beschränkte Garantie



Capacity: 4 or 5 persons.
Area per person: 28" or 22.5".

Capacidad: 4 o 5 personas.
Espacio por persona: 71 o 57 cm.

Capacité: 4 ou 5 personnes.
Espace par personne: 71 ou 57 cm.

Bietet Platz für 4 oder 5 Personen.
Platz pro Person: 71 oder 57 cm.



Angular or circular table joining system.

Sistema de unión angular o circular de mesas.

Système de raccord d'angle ou raccord circulaire de tables.

Vorrichtung zur winkelförmigen und kreisförmigen Verbindung von Tischen.



Automatic leg lock when in use.

Bloqueador automático de patas en posición de uso.

Blocage automatique des pieds en position d'usage.

Automatische Feststellung der aufgeklappten Tischbeine.



Height adjusters on 5 legs.

Regulador de altura en las 5 patas.

Régulateur de hauteur sur les 5 pieds.

Integrierte Höhenverstellung in den 5 Tischbeinen.



Folding table top. Table provided with carrying handle.

Sobre plegable. Mesa provista de un asa.

Surface pliable. Table munie d'une anse.

Der zusammengeklappte Tisch hat einen Tragegriff.

XXLcorner

TABLE MESA TABLE TISCH

Table with angular joining system. Increases the range of possible compositions with rectangular tables.

Mesa con sistema de unión angular. Multiplica la variedad de composiciones posibles con mesas rectangulares.

Table avec système de raccord d'angle. Multiplie la variété de compositions possibles avec des tables rectangulaires.

Tisch mit Vorrichtung zur winkelförmigen Verbindung. Erhöht die Vielfalt der möglichen Kombinationen mit rechteckigen Tischen.

 2

Net weight
Peso neto **8 kg**
Poids net **17.6 lb**
Nettogewicht

Recommended maximum weight
Peso máximo recomendado **100 kg**
Poids maximum recommandé **220 lb**
Empfohlenes Höchstgewicht

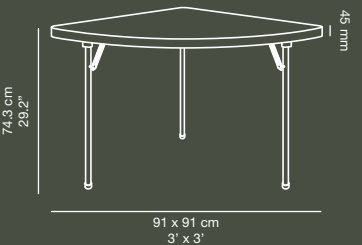

Limited 10 year warranty

10 años de garantía limitada
10 ans de garantie limitée
10 Jahre beschränkte Garantie

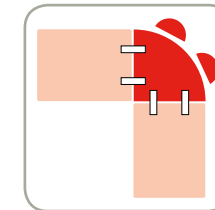

Capacity: 2 persons.
Area per person: 28".

Capacidad: 2 personas.
Espacio por persona: 71.5 cm.

Capacité: 2 personnes.
Espace par personne: 71.5 cm.

Bietet Platz für 2 Personen.
Platz pro Person: 71.5 cm.

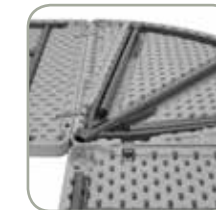

Angular table joining system.

Sistema de unión angular de mesas.

Système de raccord d'angle de tables.

Vorrichtung zur winkelförmigen Verbindung von Tischen.



Automatic leg lock when in use.

Bloqueador automático de patas en posición de uso.

Blocage automatique des pieds en position d'usage.

Automatische Feststellung der aufgeklappten Tischbeine.



Height adjuster on 3 legs.

Regulador de altura incorporado en las 3 patas.

Régulateur de hauteur intégré aux 3 pieds.

Integrierte Höhenverstellung in den 3 Tischbeinen.

Code Código Code Code	EAN	Name Nombre Nom Name	Units per box Unidades por caja Unités par boîte Stückzahl pro Packung	Packaging size Medidas embalaje Dimensions emballage Verpackungsmaße	Packaging volume m ³ embalaje Volume d'emballage Verpackungsvolumen	Loading quantity Unidades por contenedor Unités par conteneur Einheiten pro Container
PT-35	8437009886076	XXLmoon	1	142.2 x 101 x 12 cm 56" x 39.7" x 4.7"	0.172	Container 40': 344 Container 40' HC: 390

Code Código Code Code	EAN	Name Nombre Nom Name	Units per box Unidades por caja Unités par boîte Stückzahl pro Packung	Packaging size Medidas embalaje Dimensions emballage Verpackungsmaße	Packaging volume m ³ embalaje Volume d'emballage Verpackungsvolumen	Loading quantity Unidades por contenedor Unités par conteneur Einheiten pro Container
PT-33	8437009886212	XXLcorner	1	93 x 94 x 6 cm 37" x 36.6" x 2.5"	0.052	Container 40': 1076 Container 40' HC: 1220





Net weight
Peso neto **13.7 kg**
Poids net **26.5 lb**
Nettogewicht

Recommended maximum weight
Peso máximo recomendado **363 kg**
Poids maximum recommandé **800 lb**
Empfohlenes Höchstgewicht

planet120

TABLE MESA TABLE TISCH

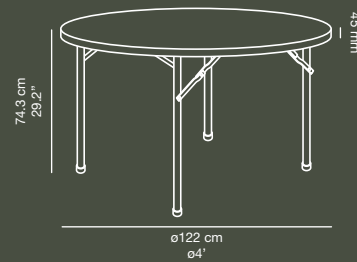

Limited
10 year
warranty

10 años de garantía limitada
10 ans de garantie limitée
10 Jahre beschränkte Garantie

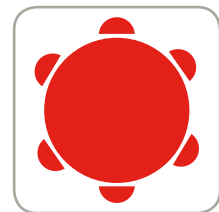

Capacity: 6 persons.
Area per person: 25".
Capacidad: 6 personas.
Espacio por persona: 64 cm.
Capacité: 6 personnes.
Espace par personne: 64 cm.
Bietet Platz für 6 Personen.
Platz pro Person: 64 cm.

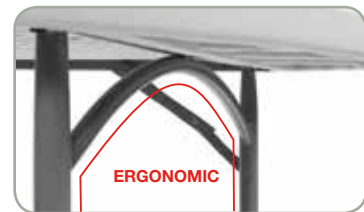

Ergonomic crosspieces for greater comfort.
Travesaños ergonómicos para un mayor confort.
Traverses ergonomiques pour plus de confort.
Ergonomische Quertraverse für mehr Bequemlichkeit.



Manual lock (1) and sliding ring (2) for greater leg stability when in use.
Bloqueador manual (1) y argolla autodeslizante (2) para mayor seguridad de las patas en posición de uso.
Blocage manuel (1) et anneau autoglissant (2) pour plus de sécurité des pieds en position d'usage.
Manuelle Feststellung (1) und selbstgleitender Metallschiebering (2) für eine höhere Sicherheit der Tischbeine in aufgeklappter Position.



Planet**trolley** available for 15 tables. See page 52.
Carro planet**trolley** disponible para 15 mesas. Ver pág. 52.
Chariot planet**trolley** disponible pour 15 tables. Voir page 52.
Wagen planet**trolley** lieferbar für 15 Tische. Siehe S.52.

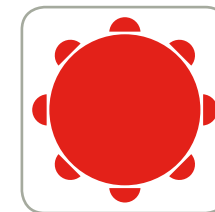

Capacity: 8 persons.
Area per person: 23.5".
Capacidad: 8 personas.
Espacio por persona: 59.7 cm.
Capacité: 8 personnes.
Espace par personne: 59.7 cm.
Bietet Platz für 8 Personen.
Platz pro Person: 59.7 cm.

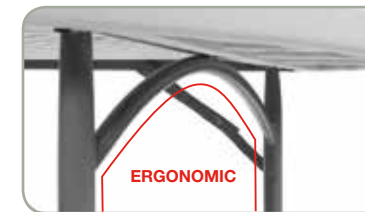

Ergonomic crosspieces for greater comfort.
Travesaños ergonómicos para un mayor confort.
Traverses ergonomiques pour plus de confort.
Ergonomische Quertraverse für mehr Bequemlichkeit.



Manual lock (1) and sliding ring (2) for greater leg stability when in use.
Bloqueador manual (1) y argolla autodeslizante (2) para mayor seguridad de las patas en posición de uso.
Blocage manuel (1) et anneau autoglissant (2) pour plus de sécurité des pieds en position d'usage.
Manuelle Feststellung (1) und selbstgleitender Metallschiebering (2) für eine höhere Sicherheit der Tischbeine in aufgeklappter Position.



Planet**trolley** available for 15 tables. See page 52.
Carro planet**trolley** disponible para 15 mesas. Ver pág. 52.
Chariot planet**trolley** disponible pour 15 tables. Voir page 52.
Wagen planet**trolley** lieferbar für 15 Tische. Siehe S.52.

Limited
10 year
warranty

10 años de garantía limitada
10 ans de garantie limitée
10 Jahre beschränkte Garantie



Code Código Code Code	EAN	Name Nombre Nom Name	Units per box Unidades por caja Unités par boîte Stückzahl pro Packung	Packaging size Medidas embalaje Dimensions emballage Verpackungsmaße	Packaging volume m³ embalaje Volume d'emballage Verpackungsvolumen	Loading quantity Unidades por contenedor Unités par conteneur Einheiten pro Container
BT-48B	8437009886229	planet 120	1	124.5 x 124.5 x 6.4 cm 49" x 49" x 2.5"	0.099	Container 40': 505 Container 40' HC: 700

Code Código Code Code	EAN	Name Nombre Nom Name	Units per box Unidades por caja Unités par boîte Stückzahl pro Packung	Packaging size Medidas embalaje Dimensions emballage Verpackungsmaße	Packaging volume m³ embalaje Volume d'emballage Verpackungsvolumen	Loading quantity Unidades por contenedor Unités par conteneur Einheiten pro Container
BT-60B	8437009886083	planet 150	1	154.9 x 154.9 x 7 cm 61" x 61" x 2.8"	0.168	Container 40': 320 Container 40' HC: 360



Net weight
Peso neto
Poids net
Nettogewicht

24.3 kg
54 lb

Recommended maximum weight
Peso máximo recomendado
Poids maximum recommandé
Empfohlenes Höchstgewicht

315 kg
694 lb

planet160

TABLE MESA TABLE TISCH



Limited
10 year
warranty

10 años de garantía limitada
10 ans de garantie limitée
10 Jahre beschränkte Garantie

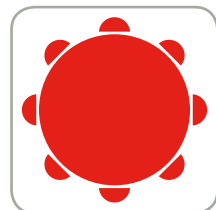

Capacity: 8 persons.
Area per person: 24.7".
Capacidad: 8 personas.
Espacio por persona: 62.8 cm.
Capacité: 8 personnes.
Espace par personne: 62.8 cm.
Bietet Platz für 8 Personen.
Platz pro Person: 62.8 cm.

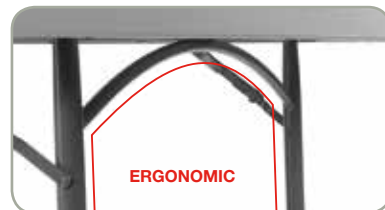

Ergonomic crosspieces for greater comfort.
Travesaños ergonómicos para un mayor confort.
Traverses ergonomiques pour plus de confort.
Ergonomische Querstrebe für mehr Bequemlichkeit.



Manual lock (1) and sliding ring (2) for greater leg stability when in use.
Bloqueador manual (1) y argolla autodeslizante (2) para mayor seguridad de las patas en posición de uso.
Blocage manuel (1) et anneau autoglissant (2) pour plus de sécurité des pieds en position d'usage.
Manuelle Feststellung (1) und selbstgleitender Metallschieber (2) für eine höhere Sicherheit der Tischbeine in aufgeklappter Position.



Planet**trolley** available for 15 tables. See page 52.
Carro planet**trolley** disponible para 15 mesas. Ver pág. 52.
Chariot planet**trolley** disponible pour 15 tables. Voir page 52.
Wagen planet**trolley** lieferbar für 15 Tische. Siehe S.52.

planet180

TABLE MESA TABLE TISCH

Table measuring 5.92' in diameter, to which the XL**moon** and XXL**moon** tables can be fitted concentrically to obtain compositions measuring 10.9' or 11.9' in diameter, respectively.

Mesa de diámetro 180.3 cm, a la que se pueden acoplar concéntricamente mesas XL**moon** o XXL**moon** para conseguir composiciones con diámetros de 332.7 cm o 363.1 cm respectivamente.

Table de 180.3 cm de diamètre, qui peut être assemblée concentriquement avec la table XL**moon** ou XXL**moon** afin d'obtenir des compositions avec des diamètres de 332.7 cm ou 363.1 cm respectivement.

Tisch mit einem Durchmesser von 180.3 cm, an den sich konzentrisch Tische XL**moon** oder XXL**moon** anfügen lassen, um Zusammenstellungen mit den Durchmessern 332.7 cm bzw. 363.1 cm zu bilden.



Net weight
Peso neto
Poids net
Nettogewicht

29.3 kg
64.6 lb

Recommended maximum weight
Peso máximo recomendado
Poids maximum recommandé
Empfohlenes Höchstgewicht

350 kg
772 lb



Limited
10 year
warranty

10 años de garantía limitada
10 ans de garantie limitée
10 Jahre beschränkte Garantie



Capacity: 10 persons.
Area per person: 22.3".
Capacidad: 10 personas.
Espacio por persona: 56.6 cm.
Capacité: 10 personnes.
Espace par personne: 56.6 cm.
Bietet Platz für 10 Personen.
Platz pro Person: 56.6 cm.



Manual lock (1) and sliding ring (2) for greater leg stability when in use.
Bloqueador manual (1) y argolla autodeslizante (2) para mayor seguridad de las patas en posición de uso.
Blocage manuel (1) et anneau autoglissant (2) pour plus de sécurité des pieds en position d'usage.
Manuelle Feststellung (1) und selbstgleitender Metallschieber (2) für eine höhere Sicherheit der Tischbeine in aufgeklappter Position.

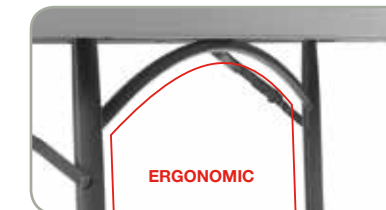

Ergonomic crosspieces for greater comfort.
Travesaños ergonómicos para un mayor confort.
Traverses ergonomiques pour plus de confort.
Ergonomische Querstrebe für mehr Bequemlichkeit.



Planet**trolley** available for 12 tables. See page 52.
Carro planet**trolley** disponible para 12 mesas. Ver pág. 52.
Chariot planet**trolley** disponible pour 12 tables. Voir page 52.
Wagen planet**trolley** lieferbar für 12 Tische. Siehe S.52.

Code Código Code Code	EAN	Name Nombre Nom Name	Units per box Unidades por caja Unités par boîte Stückzahl pro Packung	Packaging size Medidas embalaje Dimensions emballage Verpackungsmaße	Packaging volume m³ embalaje Volume d'emballage Verpackungsvolumen	Loading quantity Unidades por contenedor Unités par conteneur Einheiten pro Container
BT-63	8437010781728	planet 160	1	163.3 x 162.6 x 7 cm 64.3" x 64" x 2.8"	0.184	Container 40': 310 Container 40' HC: 338

Code Código Code Code	EAN	Name Nombre Nom Name	Units per box Unidades por caja Unités par boîte Stückzahl pro Packung	Packaging size Medidas embalaje Dimensions emballage Verpackungsmaße	Packaging volume m³ embalaje Volume d'emballage Verpackungsvolumen	Loading quantity Unidades por contenedor Unités par conteneur Einheiten pro Container
BT-71	8437009886236	planet 180	1	183 x 183 x 7.3 cm 72" x 72" x 2.8"	0.243	Container 40': 241 Container 40' HC: 265

Net weight
Peso neto **30.8 kg**
Poids net **67.9 lb**
Nettogewicht

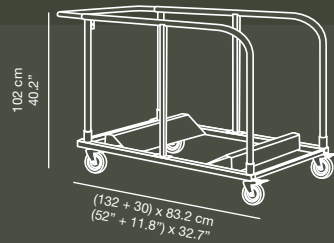

planetrolley

TROLLEY CARRO CHARIOT WAGEN

Trolley with extendable handle featuring three positions. Suitable for the planet120, planet150, planet160 and planet180 tables. Manufactured in powder coated steel.

Carro con asa extensible de tres posiciones. Apto para las mesas planet120, planet150, planet160 y planet180. Fabricado en acero pintado por pulverización.

Chariot avec anse extensible trois positions. Compatible avec les tables planet120, planet150, planet160 et planet180. Fabriqué en acier peint par pulvérisation.

Wagen mit ausziehbarem Griff, 3 Positionen. Geeignet für die Tische planet120, planet150, planet160 und planet180. Aus pulverbeschichtetem Stahl angefertigt.



Extendable handle.
Asa extensible.
Anse extensible.
Ausziehbarer Griff.



4 polyurethane wheels with integrated brake.
4 ruedas de poliuretano con freno incorporado.
4 roulettes en polyuréthane avec frein intégré.
4 Räder aus Polyurethan mit eingebauten Bremsen.



Large loading platform.
Amplia plataforma de apoyo.
Large plateau de support.
Breite Ladefläche.



Polyester strap with tensioning mechanism to hold the tables in an upright position when the trolley is half loaded.
Correa de poliéster con tensor para mantener las mesas verticales si el carro está a media carga.
Courroie en polyester avec tendeur pour le maintien vertical des tables lorsque le chariot est à moitié plein.
Spannriemen aus Polyester zur Befestigung der senkrecht aufgestellten Tische, wenn der Wagen nur halbvoll ist.



Capacity: 15 pcs. Planet120, 15 pcs. Planet150, 15 pcs. Planet160, 12 pcs. Planet180.
Capacidad: 15u. Planet120, 15u. Planet150, 15u. Planet160, 12u. Planet180.
Capacité: 15u. Planet120, 15u. Planet150, 15u. Planet160, 12u. Planet180.
Fassungsvermögen: 15 Stk. Planet120, 15 Stk. Planet150, 15 Stk. Planet160, 12 Stk. Planet180.

Code Código Code Code	EAN	Name Nombre Nom Name	Units per box Unidades por caja Unités par boîte Stückzahl pro Packung	Packaging size Medidas embalaje Dimensions emballage Verpackungsmaße	Packaging volume m³ embalaje Volume d'emballage Verpackungsvolumen	Loading quantity Unidades por contenedor Unités par conteneur Einheiten pro Container
RA-106A	8437009886090	planetrolley	1	135.7 x 87.6 x 12.7 cm 53.5" x 34.5" x 5"	0.150	Container 40' 396 Container 40' HC: 450

snacktable

TABLE MESA TABLE TISCH

Net weight
Peso neto **7.9 kg**
Poids net **17.6 lb**
Nettogewicht

Recommended maximum weight
Peso máximo recomendado **136 kg**
Poids maximum recommandé **300 lb**
Empfohlenes Höchstgewicht

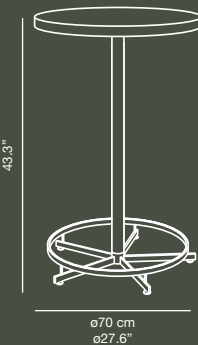
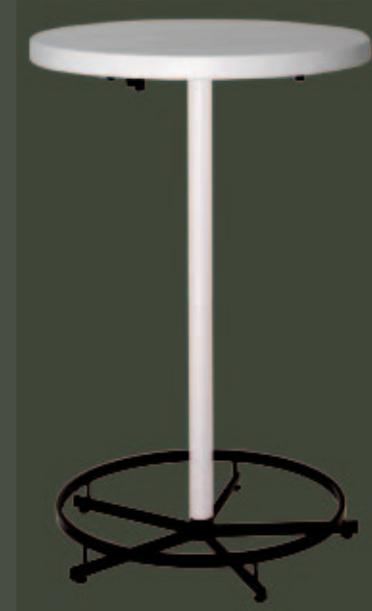

High table with footrest easy to assemble and disassemble. Powder-coated steel base and central tubes. High-density polyethylene table top. The four parts are screwed together for which neither screws nor tools are required.

Mesa alta con reposapiés, fácil de montar y desmontar. Base y tubos centrales de acero pintado por pulverización. Sobre en polietileno de alta densidad. Los cuatro componentes se enroscan entre sí sin necesidad de tornillos ni herramientas.

Table haute avec repose-pieds, facile à monter et démonter. Base et tubes centraux en acier peint par pulvérisation. Plateau en polyéthylène à haute densité. Les quatre éléments s'emboîtent les uns dans les autres sans vis ni outils.

Hoher Tisch mit Fußstütze. Leicht auf- und abzubauen. Sockel und Stützrohre aus pulverlackiertem Stahl. Tischplatte aus hochdichtem Polyethylen. Die vier Einzelteile sind ohne Schrauben und Werkzeug miteinander verschraubbar.



Height adjuster on the 5 legs.
Regulador de altura en las 5 patas.
Niveau réglable des 5 pieds.
Integrierte Höhenverstellung an den 5 Tischbeinen.



Table with footrest.
Mesa provista de reposapiés.
Table avec repose-pieds.
Ausgestattet mit Fußstütze.

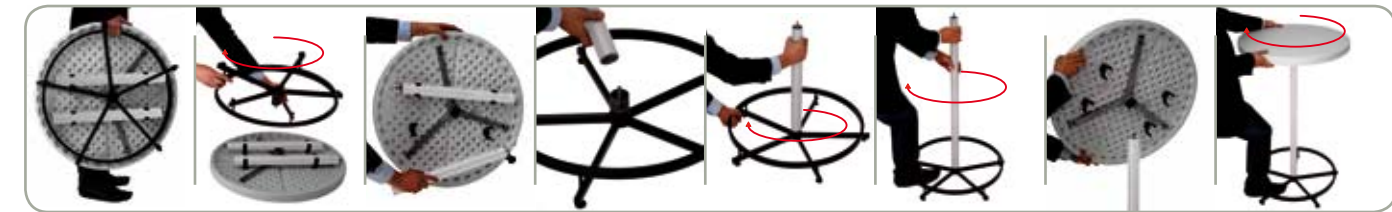

Easy to assemble by screwing the two tubes into the base and the table top for which neither screws nor tools are required. Easy to disassemble and store by unscrewing the parts, then placing the tubes in the clips located underneath the table top and finally screwing the base into the table top.
Fácil de montar enroscando entre sí la base a los dos tubos y al sobre, sin necesidad de tornillos ni herramientas. Fácil de desmontar y guardar desenroscando los componentes, posteriormente ubicando los tubos en los clips situados bajo el sobre y finalmente enroscando la base al sobre.
Montage facile en enrochant la base aux deux tubes et au plateau, sans vis ni outils. Simple à démonter en déboîtant les éléments, et facile à ranger en fixant les tubes dans les clips situés sous le plateau, puis en vissant la base au plateau.
Leicht zusammenzubauen durch Verschrauben des Sockels mit den Stützrohren und mit der Tischplatte (ohne Schrauben und ohne Werkzeug). Einfach auseinander zu nehmen und aufzubewahren. Einzelteile auseinander-schrauben, Rohre an Halterungen unter der Tischplatte befestigen und Sockel mit Tischplatte verschrauben. Fertig.

Code Código Code Code	EAN	Name Nombre Nom Name	Units per box Unidades por caja Unités par boîte Stückzahl pro Packung	Packaging size Medidas embalaje Dimensions emballage Verpackungsmaße	Packaging volume m³ embalaje Volume d'emballage Verpackungsvolumen	Loading quantity Unidades por contenedor Unités par conteneur Einheiten pro Container
PT-43	8437010781698	snacktable	1	71.8 x 71.8 x 16.5 cm 28.3" x 28.3" x 6.5"	0.085	Container 40' 738 Container 40' HC: 786

Net weight
Peso neto **8.9 kg**
Poids net **18 lb**
Nettogewicht

Recommended maximum weight
Peso máximo recomendado **170 kg**
Poids maximum recommandé **375 lb**
Empfohlenes Höchstgewicht

cocktail80

TABLE MESA TABLE TISCH

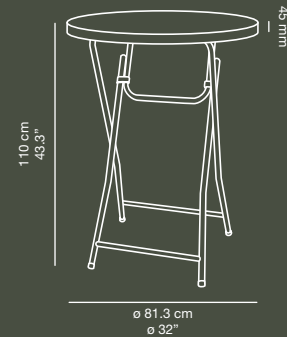

Limited 10 year warranty
10 años de garantía limitada
10 ans de garantie limitée
10 Jahre beschränkte Garantie



Light and easy to fold and store.
Ligera y fácil de plegar y guardar.
Légère, facile à plier et à ranger.
Leicht und einfach zusammenzuklappen und zu verstauen.

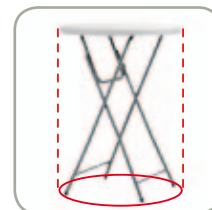

Large base which provides great stability.
Base amplia que proporciona gran estabilidad.
Base large qui confère une grande stabilité.
Eine breite Standfläche sorgt für eine ausgezeichnete Standfestigkeit.



Manual lock for legs when in use.
Bloqueador de las patas en posición de uso.
Blocage des pieds en position d'utilisation.
Arretierung für Tischbeine in aufgeklappter Position.

Code Código Code	EAN	Name Nombre Nom Name	Units per box Unidades por caja Unités par boîte Stückzahl pro Packung	Packaging size Medidas embalaje Dimensions emballage Verpackungsmaße	Packaging volume m ³ embalaje Volume d'emballage Verpackungsvolumen	Loading quantity Unidades por contenedor Unités par conteneur Einheiten pro Container
PT-36	8437009886243	cocktail80	1	141 x 82.9 x 7 cm 55.5" x 32.6" x 2.7"	0.082	Container 40': 750 Container 40' HC: 870

cocktailtrolley

TROLLEY CARRO CHARIOT WAGEN

Net weight
Peso neto **25.5 kg**
Poids net **56.2 lb**
Nettogewicht

Special trolley for the transport and storage of the Cocktail80 and Praxis80 tables. Made in light grey powder-coated steel.

Carro especial para el transporte y almacenaje de las mesas Cocktail80 y Praxis80. Fabricado en acero pintado por pulverización en color gris claro.

Chariot spécial pour le transport et le rangement des tables Cocktail80 et Praxis80. En acier, peint en gris clair par pulvérisation.

Spezieller Transport- und Lagerwagen für die Tische Cocktail80 und Praxis80. Hergestellt aus Stahl mit hellgrauer Pulverlackierung.

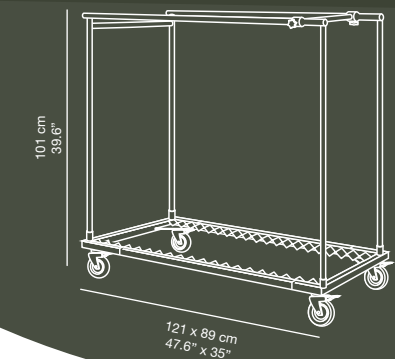

Base with 4° angle of inclination to keep the tables upright when loaded.
Base con 4° de inclinación para mantener las mesas verticales durante la carga.
Support d'une inclinaison de 4°, servant à tenir les tables à la verticale pendant le chargement.
Auflage mit 4° Neigung, um die Tische beim Laden senkrecht zu halten.



Grooved base to prevent the tables from slipping.
Base dentada para evitar que las mesas resbalen.
Support crânelé servant à empêcher que les tables ne glissent.
Gezackte Auflage, damit die Tische nicht verrutschen können.



Locking bar which moves along the side rails to fix the tables in position even at half load. The bar revolves around one of the rails to allow access to the back of the trolley, making it easier to load.
Barra bloqueadora que se desplaza a lo largo de las barandillas laterales para fijar las mesas incluso a media carga. La barra pivota en una de las barandillas para dejar acceso libre hasta el fondo del carro para facilitar la carga.
Barre bloquante se déplaçant le long des rampes latérales afin de fixer les tables, y compris en demie charge. La barre pivote sur une des rampes afin de laisser accès libre jusqu'au fond du chariot et faciliter ainsi le chargement.
Am Rahmen verschiebbare Sicherungsstange zur Sicherung der Tische auch bei halber Wagenladung. Die Sicherungsstange lässt sich an einer Rahmenseite schwenken. Dadurch wird der Zutritt bis zum hinteren Ende des Wagens ermöglicht und das Auf- und Abladen erleichtert.



4 polyurethane wheels with integrated brakes. (Two measuring Ø5" and two measuring Ø3".)
4 ruedas de poliuretano con freno incorporado. (Dos de Ø12.7cm y dos de Ø7.6cm).
4 roues en polyuréthane avec frein incorporé (deux de Ø12.7cm et deux de Ø7.6cm).
4 PU-Räder mit integrierter Bremse (2 mit Ø12.7cm und 2 mit Ø7.6cm).



Capacity: 20 units of the cocktail80 or praxis80 tables.
Capacidad: 20 u. mesas cocktail80 o praxis80.
Capacité: 20 unités de tables cocktail80 ou praxis80.
Kapazität: 20 cocktail80- oder praxis80-Tische.

Code Código Code	EAN	Name Nombre Nom Name	Units per box Unidades por caja Unités par boîte Stückzahl pro Packung	Packaging size Medidas embalaje Dimensions emballage Verpackungsmaße	Packaging volume m ³ embalaje Volume d'emballage Verpackungsvolumen	Loading quantity Unidades por contenedor Unités par conteneur Einheiten pro Container
RA-277	8437009886809	cocktailtrolley	1	118.3 x 92.7 x 12.7 cm 46.6" x 36.6" x 5"	0.140	Container 40': 408 Container 40' HC: 476

Net weight
Peso neto **7.6 kg**
Poids net **16.8 lb**
Nettogewicht

Recommended maximum weight
Peso máximo recomendado **170 kg**
Poids maximum recommandé **375 lb**
Empfohlenes Höchstgewicht

praxis80

TABLE MESA TABLE TISCH

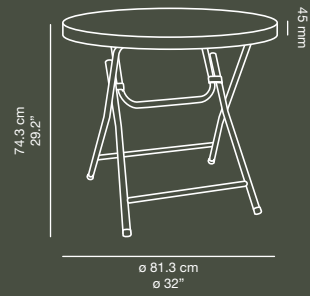

Limited
10 year
warranty

10 años de garantía limitada
10 ans de garantie limitée
10 Jahre beschränkte Garantie



Light and easy to fold and store.

Ligera y fácil de plegar y guardar.

Légère, facile à plier et à ranger.

Leicht und einfach zusammenzuklappen und zu verstauen.

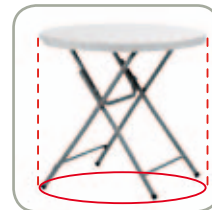

Large base which provides great stability.

Base amplia que proporciona gran estabilidad.

Base large qui confère une grande stabilité.

Eine breite Standfläche sorgt für eine ausgezeichnete Standfestigkeit.

oktober175

BENCH BANCO BANC BANK



Net weight
Peso neto **9.2 kg**
Poids net **20.2 lb**
Nettogewicht

Recommended maximum weight
Peso máximo recomendado **360 kg**
Poids maximum recommandé **800 lb**
Empfohlenes Höchstgewicht

Bench with folding legs. One single top piece in high density polyethylene and powder coated steel frame. Available in light grey colour.

Banco con patas plegables. Sobre de una sola pieza de polietileno de alta densidad y estructura de acero pintado por pulverización. Disponible en color gris claro.

Banc à pieds repliables. Plateau d'une seule pièce en polyéthylène haute densité et en acier peint par pulvérisation. Disponible en couleur gris clair.

Bank mit Klappfüßen. Sitzfläche aus einem Stück hochdichten Polyethylens und Gestell aus pulverlackiertem Stahl. Lieferbar in hellgrau.

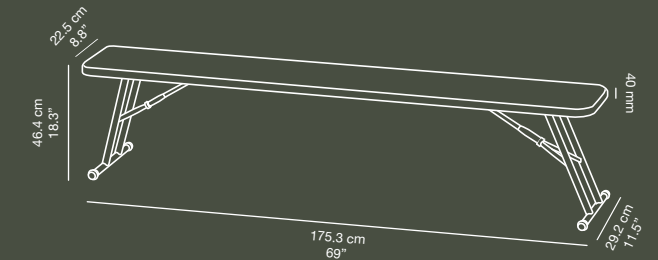

Limited
5 year
warranty

5 años de garantía limitada
5 ans de garantie limitée
5 Jahre beschränkte Garantie

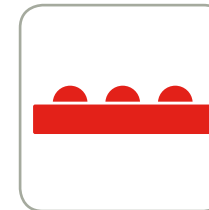

Capacity: 3 persons.
Area per person: 22.8".

Capacidad: 3 personas.
Espacio por persona: 58 cm.

Capacité: 3 personnes.
Espace par personne: 58 cm.

Kapazität: 3 Personen.
Platz pro Person: 58 cm.



One single top piece. With folding legs.

Sobre de una sola pieza. Patas plegables.

Surface d'une seule pièce. Pieds repliables.

Tischplatte aus einem Stück. Klappfüße.



Sliding ring to lock the legs in position when in use. Easy and secure.

Argolla autodeslizante para bloquear las patas en posición de uso. Fácil y seguro.

Anneau autoglisant pour blocage des pieds en position d'usage. Facile et sûr.

Selbstgleitender Metallschiebering zur Feststellung der aufgeklappten Tischbeine. Einfach und sicher.

Code Código Code Code	EAN	Name Nombre Nom Name	Units per box Unidades por caja Unités par boîte Stückzahl pro Packung	Packaging size Medidas embalaje Dimensions emballage Verpackungsmaße	Packaging volume m ³ embalaje Volume d'emballage Verpackungsvolumen	Loading quantity Unidades por contenedor Unités par conteneur Einheiten pro Container
PT-37	8437009886106	praxis80	1	110.5 x 82.7 x 7 cm 43.5" x 33.6" x 2.7"	0.064	Container 40': 968 Container 40' HC: 1112

Code Código Code Code	EAN	Name Nombre Nom Name	Units per box Unidades por caja Unités par boîte Stückzahl pro Packung	Packaging size Medidas embalaje Dimensions emballage Verpackungsmaße	Packaging volume m ³ embalaje Volume d'emballage Verpackungsvolumen	Loading quantity Unidades por contenedor Unités par conteneur Einheiten pro Container
PC-10	8437010781131	oktober175	1	177 x 31.4 x 8.6 cm 69.7" x 12.4" x 3.4"	0.047	Container 40': 1320 Container 40' HC: 1500



Net weight
Peso neto **5.7 kg**
Poids net **12.7 lb**
Nettogewicht

Recommended maximum weight
Peso máximo recomendado **225 kg**
Poids maximum recommandé **500 lb**
Empfohlenes Höchstgewicht

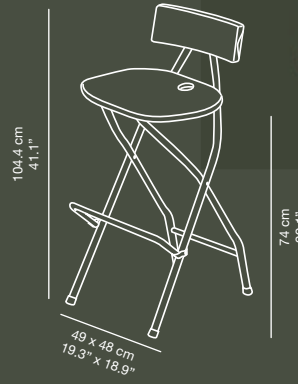

markusstool

STOOL **TABURETE** TABOURET **HOCKER**

High-density polyethylene and powder coated steel folding stool. Suitable for intense public use.

Taburete plegable de polietileno de alta densidad y acero pintado por pulverización. Indicado para uso público intensivo.

Tabouret pliant en polyéthylène haute densité et acier peint par pulvérisation. Indiqué pour un usage public intensif.

Klapphocker aus hochdichtem Polyethylen und pulverlackiertem Stahl. Für intensive öffentliche Nutzung geeignet.

Fold-down footrest to optimise folding.
Reposapiés abatible para optimizar el plegado.
Repose-pieds rabattable pour replier le tabouret de façon optimale.
Klappbare Fußraste zum optimalen Zusammenklappen.



Easy to fold, transport and store.
Fácil de plegar, transportar y guardar.
Facile à plier, à transporter et à stocker.
Einfach zusammenzuklappen, zu transportieren und aufzubewahren.



Spacious and comfortable seat.
Asiento amplio y confortable
Siège large et confortable.
Breiter und bequemer Sitz.

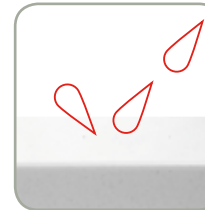

Water-resistant. Ideal for outdoor use.
Hidrófuga. Ideal para uso en el exterior.
Hydrofuge. Idéal pour usage extérieur.
Wasserabstoßend. Ideal zur Verwendung im Freien.

Code Código Code Code	EAN	Name Nombre Nom Name	Units per box Unidades por caja Unités par boîte Stückzahl pro Packung	Packaging size Medidas embalaje Dimensions emballage Verpackungsmaße	Packaging volume m ³ embalaje Volume d'emballage Verpackungsvolumen	Loading quantity Unidades por contenedor Unités par conteneur Einheiten pro Container
PC-24	8437010781407	markusstool	2	140 x 51 x 19.4 cm 55.13" x 20.25" x 7.63"	0.138	Container 40': 856 Container 40' HC: 1000

x-uptable

TABLE **MESA** TABLE **TISCH**



Net weight
Peso neto **4.9 kg**
Poids net **10.9 lb**
Nettogewicht

Recommended maximum weight
Peso máximo recomendado **50 kg**
Poids maximum recommandé **110 lb**
Empfohlenes Höchstgewicht

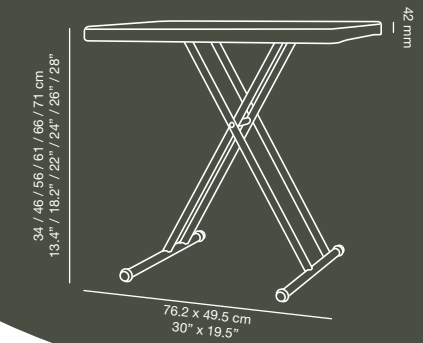

Height-adjustable multipurpose table.

Mesa multiuso de altura regulable.

Table multifonctions, hauteur réglable.

Höhenverstellbarer Mehrzwecktisch.



Ideal for use as an exam desk.
Ideal para ser utilizada como mesa de examen.
Parfaite pour servir de table d'examen.
Ideal zur Verwendung als Prüfungstisch.



Height-adjustable.
Altura regulable.
Hauteur réglable.
Höhenverstellbar.



Easy to store.
Fácil de guardar.
Facile à stocker.
Platzsparend in der Aufbewahrung.

Code Código Code Code	EAN	Name Nombre Nom Name	Units per box Unidades por caja Unités par boîte Stückzahl pro Packung	Packaging size Medidas embalaje Dimensions emballage Verpackungsmaße	Packaging volume m ³ embalaje Volume d'emballage Verpackungsvolumen	Loading quantity Unidades por contenedor Unités par conteneur Einheiten pro Container
BT-24	8437010781391	x-uptable	1	99.7 x 51.4 x 7.3 cm 39.2" x 20.1" x 2.9"	0.037	Container 40': 1700 Container 40' HC: 1900



Net weight
Peso neto **13.3 kg**
Poids net **29.3 lb**
Nettogewicht

Recommended maximum weight
Peso máximo recomendado **315 kg**
Poids maximum recommandé **694 lb**
Empfohlenes Höchstgewicht

sharptable

TABLE MESA TABLE TISCH

Table with folding table top, very light, resistant and easy to transport.

Mesa con sobre plegable, muy ligera, resistente y fácil de transportar.

Table avec surface pliable, très légère, résistante et facile à transporter.

Tisch mit zusammenklappbarer Platte, sehr leicht, strapazierfähig und einfach zu transportieren.

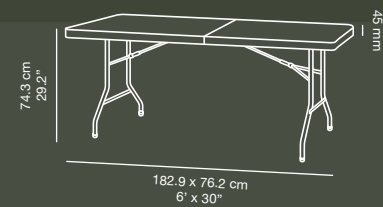

Limited
10 year
warranty

10 años de garantía limitada
10 ans de garantie limitée
10 Jahre beschränkte Garantie

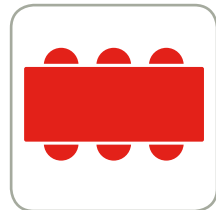

Capacity: 6 persons.
Area per person: 24".

Capacidad: 6 personas.
Espacio por persona: 61 cm.

Capacité: 6 personnes.
Espace par personne: 61 cm.

Bietet Platz für 6 Personen.
Platz pro Person: 61 cm.

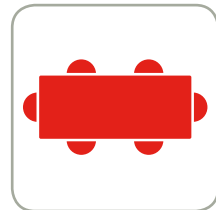

Capacity: 6 persons.
Area per person: 24".

Capacidad: 6 personas.
Espacio por persona: 61 cm.

Capacité: 6 personnes.
Espace par personne: 61 cm.

Bietet Platz für 6 Personen.
Platz pro Person: 61 cm.



Folding table top.
Sobre plegable.

Surface pliable.

Zusammenklappbare
Tischplatte.



Table provided with carrying
handle for ease of transport.

Mesa provista de un asa para
su fácil desplazamiento.

Table munie d'une anse pour
déplacement facile.

Tisch hat einen Griff für den
einfachen Transport.



Sliding ring to lock the legs in
position when in use. Easy and
secure.

Argolla autodeslizante para
bloquear las patas en posición
de uso. Fácil y seguro.

Anneau autoglissant pour
blocage des pieds en position
d'usage. Facile et sûr.

Selbstgleitender
Metallschiebering zur
Feststellung der aufgeklappten
Tischbeine. Einfach und sicher.

Code Código Code	EAN	Name Nombre Nom Name	Units per box Unidades por caja Unités par boîte Stückzahl pro Packung	Packaging size Medidas embalaje Dimensions emballage Verpackungsmaße	Packaging volume m ³ embalaje Volume d'emballage Verpackungsvolumen	Loading quantity Unidades por contenedor Unités par conteneur Einheiten pro Container
BT-06FG	8437009886250	sharptable	1	77 x 95.5 x 10.5 cm 30.3" x 37.6" x 4.1"	0.077	Container 40': 712 Container 40' HC: 800

sharpbench 180

BENCH BANCO BANC BANK

Bench with folding top, very light and easy to transport. Excellent weight capacity.

Banco con sobre plegable, muy ligero y fácil de transportar. Excelente capacidad para soportar peso.

Banc avec surface pliable, très léger et facile à transporter. Excellente capacité de support.

Bank mit zusammenklappbarer Sitzfläche, sehr leicht und einfach zu transportieren. Trägt hervorragend auch viel Gewicht.



Net weight
Peso neto **8.1 kg**
Poids net **17.8 lb**
Nettogewicht

Recommended maximum weight
Peso máximo recomendado **400 kg**
Poids maximum recommandé **882 lb**
Empfohlenes Höchstgewicht

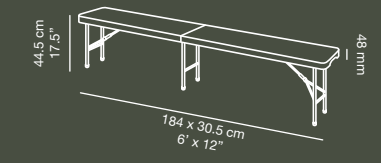

Limited
5 year
warranty

5 años de garantía limitada
5 ans de garantie limitée
5 Jahre beschränkte Garantie

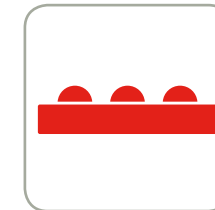

Capacity: 3 persons.
Area per person: 24".

Capacidad: 3 personas.
Espacio por persona: 61 cm.

Capacité: 3 personnes.
Espace par personne: 61 cm.

Bietet Platz für 3 Personen.
Platz pro Person: 61 cm.



Bench with folding top.
Banco con sobre plegable.

Banc avec surface pliable.

Bank mit zusammenklappbarer
Sitzfläche.



Bench provided with carrying
handle for ease of transport.

Banco provisto de un asa
para su fácil desplazamiento.

Banc muni d'une anse pour
déplacement facile.

Die Bank ist zur Vereinfachung
des Transports mit einem
Tragegriff für ausgestattet.



Sliding ring to lock the legs in
position when in use. Easy and
secure.

Argolla autodeslizante para
bloquear las patas en posición
de uso. Fácil y seguro.

Anneau autoglissant pour
blocage des pieds en position
d'usage. Facile et sûr.

Selbstgleitender
Metallschiebering zur
Feststellung der aufgeklappten
Tischbeine. Einfach und sicher.

Code Código Code	EAN	Name Nombre Nom Name	Units per box Unidades por caja Unités par boîte Stückzahl pro Packung	Packaging size Medidas embalaje Dimensions emballage Verpackungsmaße	Packaging volume m ³ embalaje Volume d'emballage Verpackungsvolumen	Loading quantity Unidades por contenedor Unités par conteneur Einheiten pro Container
PC-15F	8437009886113	sharpbench180	1	95 x 33 x 11 cm 37.5" x 13" x 4.5"	0.032	Container 40': 1720 Container 40' HC: 1960



Net weight
Peso neto **11 kg**
Poids net **23.3 lb**
Nettogewicht

Recommended maximum weight
Peso máximo recomendado **400 kg**
Poids maximum recommandé **882 lb**
Empfohlenes Höchstgewicht

sharpbench 240

BENCH BANCO BANC BANK

Bench with folding top, very light and easy to transport. Excellent weight capacity.

Banco con sobre plegable, muy ligero y fácil de transportar. Excelente capacidad para soportar peso.

Banc avec surface pliable, très léger et facile à transporter. Excellente capacité de support.

Bank mit zusammenklappbarer Sitzfläche, sehr leicht und einfach zu transportieren. Trägt hervorragend auch viel Gewicht.

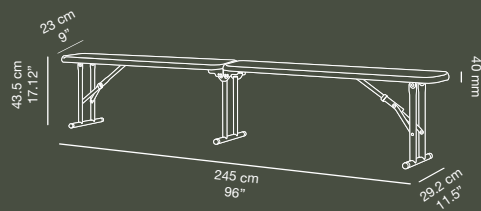
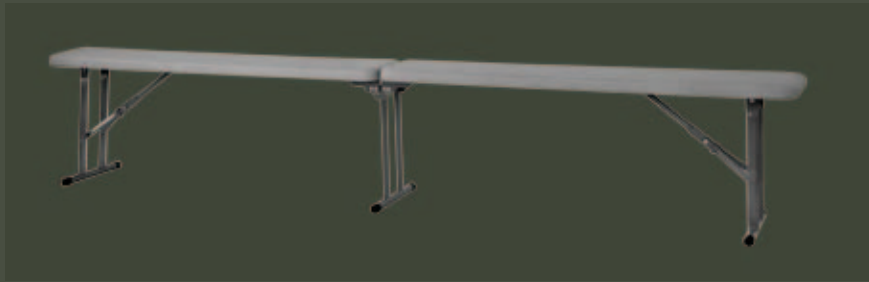

Limited
5 year
warranty

5 años de garantía limitada
5 ans de garantie limitée
5 Jahre beschränkte Garantie

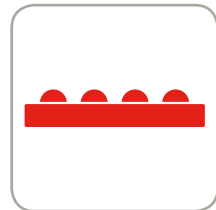

Capacity: 4 persons.
Area per person: 24".

Capacidad: 4 personas.
Espacio por persona: 61 cm.

Capacité: 4 personnes.
Espace par personne: 61 cm.

Bietet Platz für 4 Personen.
Platz pro Person: 61 cm.



Bench with folding top.

Banco con sobre plegable.

Banc avec surface pliable.

Bank mit zusammenklappbarer Sitzfläche.

Code Código Code	EAN	Name Nombre Nom Name	Units per box Unidades por caja Unités par boîte Stückzahl pro Packung	Packaging size Medidas embalaje Dimensions emballage Verpackungsmaße	Packaging volume m ³ embalaje Volume d'emballage Verpackungsvolumen	Loading quantity Unidades por contenedor Unités par conteneur Einheiten pro Container
PC-13G	8436539290568	half bench240	1	124.5 x 32.1 x 17.5 cm 49" x 12.6" x 6.9"	0.0696	Container 40': 857 Container 40' HC: 988

buffet180

TABLE MESA TABLE TISCH

Net weight
Peso neto **28.8 kg**
Poids net **63.5 lb**
Nettogewicht

Recommended maximum weight
Peso máximo recomendado
Poids maximum recommandé
Empfohlenes Höchstgewicht

150 kg 330 lb	70 kg 155 lb	70 kg 155 lb

Table with wheels and upper shelf which fixes onto the table top. It also has a lower storage rack manufactured in powder coated steel.

Mesa con ruedas provista de un estante superior que se fija sobre el plano de la mesa. Dispone también de un estante inferior para almacenaje fabricado en malla de acero pintado por pulverización.

Table à roulettes munie d'une tablette supérieure fixable au niveau du plateau. Munie également d'une tablette inférieure en maille d'acier peint par pulvérisation prévue pour le rangement.

Tisch mit Rädern und an der Tischplatte befestigtem Oberregal. Zusätzliches Unterregal als Ablage aus pulverlackiertem Stahlgeflecht.



182.9 x 33 cm
6' x 12.9"

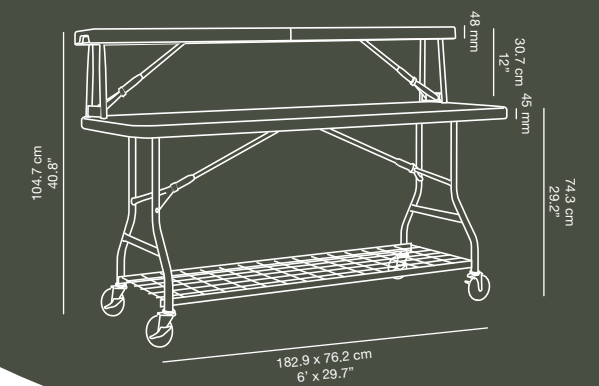

Ideal for displaying food in buffet services.

Ideal para la disposición de alimentos en servicios de buffet.

Idéal pour disposer différents plats lors d'un buffet.

Ideal zum Anrichten von Speisen für Büfets.

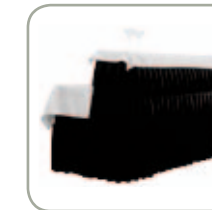

Ideal for use as a bar counter.

Ideal para ser utilizado como mostrador de bar.

Peut également être utilisée comme comptoir de bar.

Ideal zur Verwendung als Bar-Theke.



4 wheels with integrated brakes.

4 ruedas con freno incorporado.

4 roulettes avec frein.

4 Räder mit integrierter Bremse.

Code Código Code	EAN	Name Nombre Nom Name	Units per box Unidades por caja Unités par boîte Stückzahl pro Packung	Packaging size Medidas embalaje Dimensions emballage Verpackungsmaße	Packaging volume m ³ embalaje Volume d'emballage Verpackungsvolumen	Loading quantity Unidades por contenedor Unités par conteneur Einheiten pro Container
PT-42	8437009886779	buffet 180	1	185.9 x 79.7 x 21.6 cm 73.6" x 30.5" x 5.2"	0.32	Container 40': 320 Container 40' HC: 366

Net weight
Peso neto **18.3 kg**
Poids net **40.3 lb**
Nettogewicht

Recommended maximum weight
Peso máximo recomendado **350 kg**
Poids maximum recommandé **770 lb**
Empfohlenes Höchstgewicht

munich70

TABLE MESA TABLE TISCH

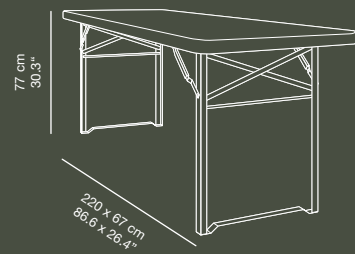

Capacity: 8 persons.
Area per person: 21.7".
Capacidad: 8 personas.
Espacio por persona: 55 cm.
Capacité: 8 personnes.
Espace par personne: 55 cm.
Bietet Platz für 8 Personen.
Platz pro Person: 55 cm.

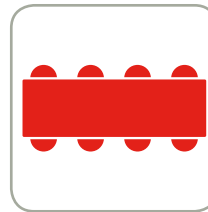

munichbench

BENCH BANCO BANC BANK

Net weight
Peso neto **13.3 kg**
Poids net **29.9 lb**
Nettogewicht

Recommended maximum weight
Peso máximo recomendado **400 kg**
Poids maximum recommandé **880 lb**
Empfohlenes Höchstgewicht



Capacity: 4 persons.
Area per person: 21.7".
Capacidad: 4 personas.
Espacio por persona: 55 cm.
Capacité: 4 personnes.
Espace par personne: 55 cm.
Bietet Platz für 4 Personen.
Platz pro Person: 55 cm.

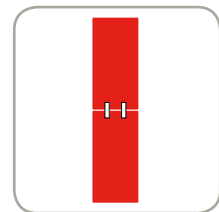
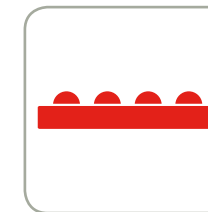

Longitudinal table joining system.

Sistema de unión longitudinal de mesas.

Système de raccord longitudinal de tables.

Vorrichtung zur längsseitigen Verbindung der Tische.

Longitudinal table joining system.

Sistema de unión longitudinal de mesas.

Système de raccord longitudinal de tables.

Vorrichtung zur längsseitigen Verbindung der Tische.

Manual lock (1) and sliding ring (2) for greater leg stability when in use.

Bloqueador manual (1) y argolla autodeslizante (2) para mayor seguridad de las patas en posición de uso.

Blocage manuel (1) et anneau autoglissant (2) pour plus de sécurité des pieds en position d'usage.

Manuelle Feststellung (1) und selbstgleitender Metallschiebering (2) für eine höhere Sicherheit der Tischbeine in aufgeklappter Position.

Base frame suitable for soft ground.

Base de apoyo apta para suelos blandos.

Base d'appui apte pour des sols meublés.

Beinrahmen für weiche Böden.

Base with anti-scratch polypropylene foot caps.

Base con tacos anti-rayas de polipropileno.

Base avec talons anti-rayures de polypropylène.

Mit integrierten Bodenschonern.

Manual lock (1) and sliding ring (2) for greater leg stability when in use.

Bloqueador manual (1) y argolla autodeslizante (2) para mayor seguridad de las patas en posición de uso.

Blocage manuel (1) et anneau autoglissant (2) pour plus de sécurité des pieds en position d'usage.

Manuelle Feststellung (1) und selbstgleitender Metallschiebering (2) für eine höhere Sicherheit der Tischbeine in aufgeklappter Position.

Base frame suitable for soft ground.

Base de apoyo apta para suelos blandos.

Base d'appui apte pour des sols meublés.

Beinrahmen für weiche Böden.

Base with anti-scratch polypropylene foot caps.

Base con tacos anti-rayas de polipropileno.

Base avec talons anti-rayures de polypropylène.

Mit integrierten Bodenschonern.

Code Código Code	EAN	Name Nombre Nom Name	Units per box Unidades por caja Unités par boîte Stückzahl pro Packung	Packaging size Medidas embalaje Dimensions emballage Verpackungsmaße	Packaging volume m³ embalaje Volume d'emballage Verpackungsvolumen	Loading quantity Unidades por contenedor Unités par conteneur Einheiten pro Container
PT-46	8436539290285	munichtable	1	222 x 69 x 7 cm 87.6" x 27.1" x 2.7"	0.107	Container 40': 570 Container 40' HC: 645

Code Código Code	EAN	Name Nombre Nom Name	Units per box Unidades por caja Unités par boîte Stückzahl pro Packung	Packaging size Medidas embalaje Dimensions emballage Verpackungsmaße	Packaging volume m³ embalaje Volume d'emballage Verpackungsvolumen	Loading quantity Unidades por contenedor Unités par conteneur Einheiten pro Container
PC-27	8436539290278	munichbench	1	222 x 32 x 6.9 cm 87.6" x 12.6" x 2.7"	0.049	Container 40': 1221 Container 40' HC: 1396

Net weight
Peso neto **12.75 kg**
Poids net **28.10 lb**
Nettogewicht

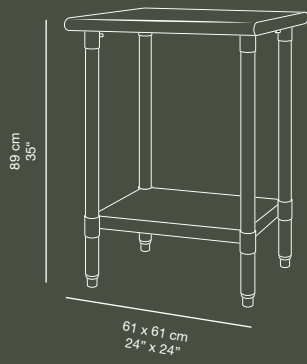

SS60

TABLE MESA TABLE TISCH

Stainless steel (SS304) table suitable as a work surface and for food preparation.

Mesa de acero inoxidable SS304 apta como superficie de trabajo y manipulación de alimentos.

Table en acier inoxydable SS304 apte comme surface de travail et de manipulation d'aliments.

Edelstahl-Tisch SS304, geeignet als Arbeitsfläche und zur Lebensmittelverarbeitung.

Height adjuster on the 4 legs.
Regulador de altura en las 4 patas.
Niveau réglable des 4 pieds.
Integrierte Höhenverstellung an den 4 Tischbeinen.



Set of four wheels available (two of which have a built-in brake). By adding the wheels, it can also serve the function of a "mobile work table" or "trolley".

Set de cuatro ruedas disponible (dos de ellas con freno incorporado). Al incorporar las ruedas, puede cumplir también la función de "mesa de trabajo móvil" o de "carro".

Set de quatre roues disponible (deux d'entre elles avec frein incorporé). L'incorporation des quatre roues permet d'assurer aussi la fonction de "table de travail mobile" ou de "chariot".

Räder-Set mit vier Rädern lieferbar (zwei davon mit eingebauter Bremse). Durch den Einbau der Räder kann der Tisch auch als „fahrbarer Arbeitstisch“ oder „Wagen“ eingesetzt werden.

Code Código Code Code	EAN	Name Nombre Nom Name	Units per box Unidades por caja Unités par boîte Stückzahl pro Packung	Packaging size Medidas embalaje Dimensions emballage Verpackungsmaße	Packaging volume m³ embalaje Volume d'emballage Verpackungsvolumen	Loading quantity Unidades por contenedor Unités par conteneur Einheiten pro Container
OT002X001	8436539296485	SS60 table	Carton A Carton B	62.9 x 64.5 x 12.4 cm 24.7" x 25.4" x 4.9" 19 x 5.7 x 89 cm 7.5" x 2.3" x 35"	0.120	Container 40': 1000 Container 40' HC: 1150
107DG006A004A	8436539296492	SSwheels set	1	20 x 20 x 20 cm 7.9" x 7.9" x 7.9"	0.008	Container 40': 4300 Container 40' HC: 8700

SS120

TABLE MESA TABLE TISCH

Stainless steel (SS304) table suitable as a work surface and for food preparation.

Mesa de acero inoxidable SS304 apta como superficie de trabajo y manipulación de alimentos.

Table en acier inoxydable SS304 apte comme surface de travail et de manipulation d'aliments.

Edelstahl-Tisch SS304, geeignet als Arbeitsfläche und zur Lebensmittelverarbeitung.

Net weight
Peso neto **22.5 kg**
Poids net **49.5 lb**
Nettogewicht

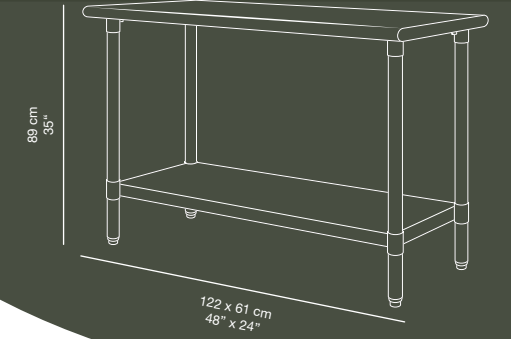

Height adjuster on the 4 legs.
Regulador de altura en las 4 patas.
Niveau réglable des 4 pieds.
Integrierte Höhenverstellung an den 4 Tischbeinen.



Set of four wheels available (two of which have a built-in brake). By adding the wheels, it can also serve the function of a "mobile work table" or "trolley".

Set de cuatro ruedas disponible (dos de ellas con freno incorporado). Al incorporar las ruedas, puede cumplir también la función de "mesa de trabajo móvil" o de "carro".

Set de quatre roues disponible (deux d'entre elles avec frein incorporé). L'incorporation des quatre roues permet d'assurer aussi la fonction de "table de travail mobile" ou de "chariot".

Räder-Set mit vier Rädern lieferbar (zwei davon mit eingebauter Bremse). Durch den Einbau der Räder kann der Tisch auch als „fahrbarer Arbeitstisch“ oder „Wagen“ eingesetzt werden.

Code Código Code Code	EAN	Name Nombre Nom Name	Units per box Unidades por caja Unités par boîte Stückzahl pro Packung	Packaging size Medidas embalaje Dimensions emballage Verpackungsmaße	Packaging volume m³ embalaje Volume d'emballage Verpackungsvolumen	Loading quantity Unidades por contenedor Unités par conteneur Einheiten pro Container
OT001X001	8436539296416	SS120 table	1	128.3 x 67.3 x 14 cm 50.5" x 26.5" x 5.5"	0.120	Container 40': 519 Container 40' HC: 676
107DG006A004A	8436539296492	SSwheels set	1	20 x 20 x 20 cm 7.9" x 7.9" x 7.9"	0.008	Container 40': 4300 Container 40' HC: 8700

Net weight
Peso neto **2.75 kg**
Poids net **6.1 lb**
Nettogewicht

Recommended maximum weight
Peso máximo recomendado **190 kg**
Poids maximum recommandé **420 lb**
Empfohlenes Höchstgewicht



alexchair

CHAIR SILLA CHAISE STUHL

Polypropylene and powder coated steel folding chair. Very light and suitable for intense public use.

Silla plegable de polipropileno y acero pintado por pulverización. Muy ligera e indicada para uso público intensivo.

Chaise pliante en polypropylène et acier peint par pulvérisation. Très légère et tout spécialement indiquée pour un usage public intensif.

Klappstuhl aus Polypropylen und pulverlackiertem Stahl. Sehr leicht und widerstandsfähig. Auch für intensive öffentliche Nutzung geeignet.

alex-kchair

CHAIR SILLA CHAISE STUHL

Polypropylene and powder coated steel folding chair, with joining system. Very light and suitable for intense public use.

Silla plegable de polipropileno y acero pintado por pulverización, con sistema de unión. Muy ligera e indicada para uso público intensivo.

Chaise pliante en polypropylène et acier peint par pulvérisation, avec système de raccord. Très légère et indiquée pour usage public intensif.

Klappstuhl aus Polypropylen und pulverlackiertem Stahl. Mit Verbindungssystem. Sehr leicht und widerstandsfähig. Auch für intensive öffentliche Nutzung geeignet.

Net weight
Peso neto **2.75 kg**
Poids net **6.1 lb**
Nettogewicht

Recommended maximum weight
Peso máximo recomendado **190 kg**
Poids maximum recommandé **420 lb**
Empfohlenes Höchstgewicht

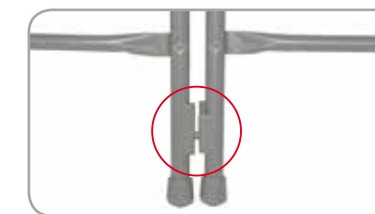
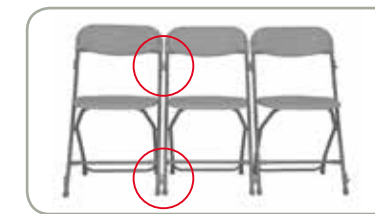
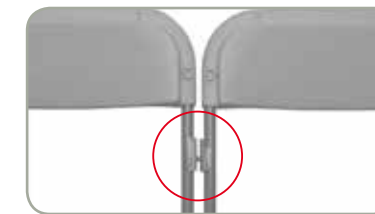
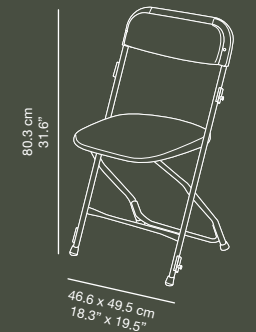

With joining system.
Con sistema de unión.
Avec système de raccord.
Mit Verbindungssystem.



Available in three versions: light grey, black and white.
Disponible en tres versiones: gris claro, negro y blanco.
Disponible en trois versions: gris clair, noir et blanc.
Lieferbar sind drei Varianten: hellgrau, schwarz und weiß.

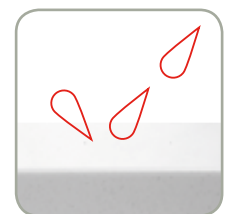

Water-resistant. Ideal for outdoor use.
Hidrófuga. Ideal para uso en el exterior.
Hydrofuge. Ideal pour usage extérieur.
Wasserabstoßend. Ideal zur Verwendung im Freien.



Available in three versions: light grey, black and white.
Disponible en tres versiones: gris claro, negro y blanco.
Disponible en trois versions: gris clair, noir et blanc.
Lieferbar sind drei Varianten: hellgrau, schwarz und weiß.



Alextrolley available for 60 chairs.
Alextrolley disponible para 60 sillas.
Alextrolley disponible pour 60 chaises.
Wagen alextrolley lieferbar für 60 Stühle.

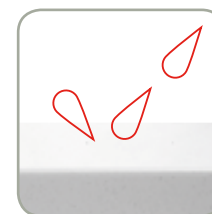

Water-resistant. Ideal for outdoor use.
Hidrófuga. Ideal para uso en el exterior.
Hydrofuge. Ideal pour usage extérieur.
Wasserabstoßend. Ideal zur Verwendung im Freien.

Code Código Code Code	EAN	Name Nombre Nom Name	Units per box Unidades por caja Unités par boîte Stückzahl pro Packung	Packaging size Medidas embalaje Dimensions emballage Verpackungsmaße	Packaging volume m³ embalaje Volume d'emballage Verpackungsvolumen	Loading quantity Unidades por contenedor Unités par conteneur Einheiten pro Container
GC-52G	8437009886274	alexchair grey	8	45,7 x 26,3 x 99 cm 18" x 10,4" x 39"	0.119	Container 40': 4320 Container 40' HC: 4800
GC-52B	8437009886298	alexchair black				
GC-52W	8437009886311	alexchair white				

Code Código Code Code	EAN	Name Nombre Nom Name	Units per box Unidades por caja Unités par boîte Stückzahl pro Packung	Packaging size Medidas embalaje Dimensions emballage Verpackungsmaße	Packaging volume m³ embalaje Volume d'emballage Verpackungsvolumen	Loading quantity Unidades por contenedor Unités par conteneur Einheiten pro Container
GC-52K-G	8436539290209	alex-Kchair grey	8	48,8 x 26,2 x 98,3 cm 19,2" x 10,3" x 38,7"	0.127	Container 40': 3840 Container 40' HC: 4320
GC-52K-B	8436539290629	alex-Kchair black				
GC-52K-W	8436539290612	alex-Kchair white				



Net weight
Peso neto **2.8 kg**
Poids net **6.2 lb**
Nettogewicht

Recommended maximum weight
Peso máximo recomendado **190 kg**
Poids maximum recommandé **420 lb**
Empfohlenes Höchstgewicht

alexandra chair

CHAIR SILLA CHAISE STUHL

Polypropylene and powder coated steel folding chair. Very light and suitable for intense public use.

Silla plegable de polipropileno y acero pintado por pulverización. Muy ligera e indicada para uso público intensivo.

Chaise pliante en polypropylène et acier peint par pulvérisation. Très légère et tout spécialement indiquée pour un usage public intensif.

Klappstuhl aus Polypropylen und pulverlackiertem Stahl. Sehr leicht und widerstandsfähig. Auch für intensive öffentliche Nutzung geeignet.

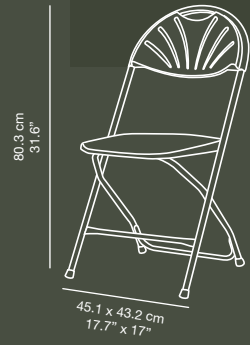

Available in three versions: light grey, black and white.
Disponible en tres versiones: gris claro, negro y blanco.
Disponible en trois versions: gris clair, noir et blanc.
Lieferbar sind drei Varianten: hellgrau, schwarz und weiß.

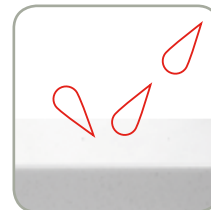

Water-resistant. Ideal for outdoor use.
Hidrófuga. Ideal para uso en el exterior.
Hydrofuge. Idéal pour usage extérieur.
Wasserabstoßend. Ideal zur Verwendung im Freien.

Code Código Code Code	EAN	Name Nombre Nom Name	Units per box Unidades por caja Unités par boîte Stückzahl pro Packung	Packaging size Medidas embalaje Dimensions emballage Verpackungsmaße	Packaging volume m ³ embalaje Volume d'emballage Verpackungsvolumen	Loading quantity Unidades por contenedor Unités par conteneur Einheiten pro Container
GC-50G	8437010781414	alexandra chair grey	8	45.9 x 28.4 x 107.7 cm 18.1" x 11.2" x 42.4"	0.140	Container 40': 3520 Container 40' HC: 4040
GC-50B	8437010781421	alexandra chair black				
GC-50W	8437010781438	alexandra chair white				

alexandra-k chair

CHAIR SILLA CHAISE STUHL

Polypropylene and powder coated steel folding chair, with joining system. Very light and suitable for intense public use.

Silla plegable de polipropileno y acero pintado por pulverización, con sistema de unión. Muy ligera e indicada para uso público intensivo.

Chaise pliante en polypropylène et acier peint par pulvérisation, avec système de raccord. Très légère et indiquée pour usage public intensif.

Klappstuhl aus Polypropylen und pulverlackiertem Stahl. Mit Verbindungssystem. Sehr leicht und widerstandsfähig. Auch für intensive öffentliche Nutzung geeignet.

Net weight
Peso neto **2.8 kg**
Poids net **6.2 lb**
Nettogewicht

Recommended maximum weight
Peso máximo recomendado **190 kg**
Poids maximum recommandé **420 lb**
Empfohlenes Höchstgewicht

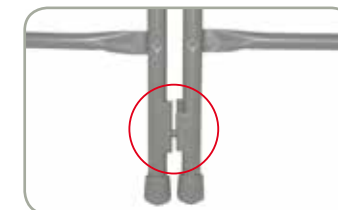
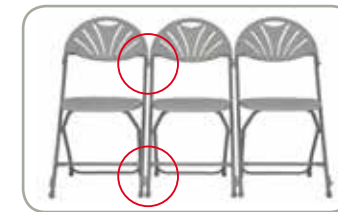
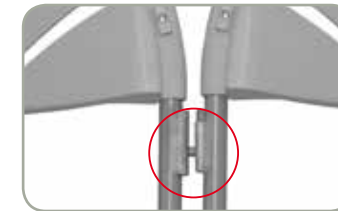
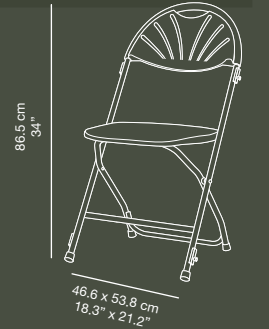

With joining system.
Con sistema de unión.
Avec système de raccord.
Mit Verbindungssystem.



Ergonomic handle.
Asidero ergonómico.
Anse ergonomique.
Ergonomischer Griff.



Available in three versions: light grey, black and white.
Disponible en tres versiones: gris claro, negro y blanco.
Disponible en trois versions: gris clair, noir et blanc.
Lieferbar sind drei Varianten: hellgrau, schwarz und weiß.

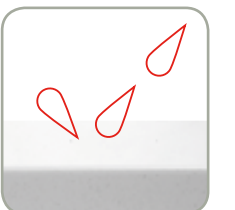

Water-resistant. Ideal for outdoor use.
Hidrófuga. Ideal para uso en el exterior.
Hydrofuge. Idéal pour usage extérieur.
Wasserabstoßend. Ideal zur Verwendung im Freien.

Code Código Code Code	EAN	Name Nombre Nom Name	Units per box Unidades por caja Unités par boîte Stückzahl pro Packung	Packaging size Medidas embalaje Dimensions emballage Verpackungsmaße	Packaging volume m ³ embalaje Volume d'emballage Verpackungsvolumen	Loading quantity Unidades por contenedor Unités par conteneur Einheiten pro Container
GC-50K-G	8436539290599	alexandra- Kchair grey	8	48.8 x 27.4 x 106 cm 19.2" x 10.8" x 41.7"	0.143	Container 40': 3520 Container 40' HC: 4040
GC-50K-B	8436539290605	alexandra- Kchair black				
GC-50K-W	8436539290582	alexandra- Kchair white				

Net weight
Peso neto **19.4 kg**
Poids net **41.9 lb**
Nettogewicht

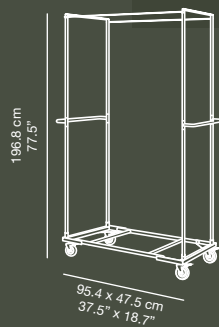

alextrrolley

TROLLEY CARRO CHARIOT WAGEN

Special trolley for transporting and storing the Alex and the Alex-K chairs. Manufactured in powder coated steel.

Carro especial para el transporte y almacenamiento de las sillas Alex y Alex-K. Fabricado en acero pintado por pulverización.

Chariot spécial pour le transport et le rangement des chaises Alex et Alex-K. Fabriqué en acier peint par pulvérisation.

Wagen speziell für den Transport und die Lagerung des Stuhls Alex und Alex-K. Angefertigt aus pulverbeschichtetem Stahl.

Handle specially designed to protect the hands and to occupy a minimum of space.

Asa especialmente diseñada para proteger las manos y ocupar el mínimo espacio.

Anse spécialement conçue pour protéger les mains et occuper un espace minime.

Besonders geformter Griff zum Schutz der Hände und platzsparend.



Vertical posts to hold the stacked chairs in place.

Postes verticales para inmovilizar las sillas apiladas.

Poteaux verticaux pour immobilisation des chaises empilées.

Senkrechte Stangen geben den gestapelten Stühlen Halt.

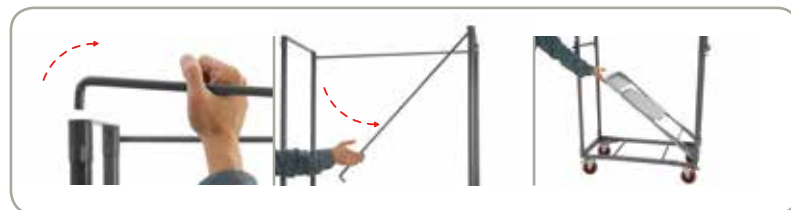

Easy locking and unlocking of the vertical posts. Ease of access for loading and unloading.

Fácil bloqueo y desbloqueo de los postes verticales. Cómodo acceso para cargar o descargar.

Poteaux verticaux faciles à bloquer et débloquer. Accès pratique pour chargement ou déchargement.

Leichtes Blockieren und Entriegeln der senkrechten Stangen. Bequemer Zugriff zum Ein- oder Ausladen.



4 polyurethane wheels with integrated brake.

4 ruedas de poliuretano con freno incorporado.

4 roulettes en polyuréthane avec frein intégré.

4 Räder aus Polyurethan mit eingebauten Bremsen.



Capacity: 60 pcs. Alex or Alex-K chairs.

Capacidad: 60u. Sillas Alex o Alex-K.

Capacité: 60u. Chaises Alex ou Alex-K.

Fassungsvermögen: 60 Stk. Stühle Alex oder Alex-K.

Code Código Code Code	EAN	Name Nombre Nom Name	Units per box Unidades por caja Unités par boîte Stückzahl pro Packung	Packaging size Medidas embalaje Dimensions emballage Verpackungsmaße	Packaging volume m ³ embalaje Volume d'emballage Verpackungsvolumen	Loading quantity Unidades por contenedor Unités par conteneur Einheiten pro Container
RA-104A	8437009886137	alextrrolley	1	102.1 x 54.8 x 12 cm 40.2" x 21.6" x 4.7"	0.068	Container 40': 930 Container 40' HC: 1000

alexandra trolley

TROLLEY CARRO CHARIOT WAGEN

Net weight
Peso neto **19.5 kg**
Poids net **43 lb**
Nettogewicht

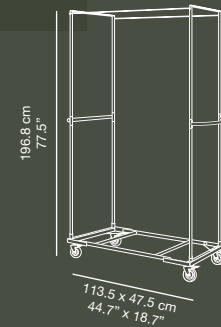

Special trolley for transporting and storing the Alexandra and the Alexandra-K chairs. Manufactured in powder coated steel.

Carro especial para el transporte y almacenamiento de las sillas Alexandra y Alexandra-K. Fabricado en acero pintado por pulverización.

Chariot spécial pour le transport et le rangement des chaises Alexandra et Alexandra-K. Fabriqué en acier peint par pulvérisation.

Wagen speziell für den Transport und die Lagerung des Stuhls Alexandra und Alexandra-K. Angefertigt aus pulverbeschichtetem Stahl.

Handle specially designed to protect the hands and to occupy a minimum of space.

Asa especialmente diseñada para proteger las manos y ocupar el mínimo espacio.

Anse spécialement conçue pour protéger les mains et occuper un espace minime.

Besonders geformter Griff zum Schutz der Hände und platzsparend.



Vertical posts to hold the stacked chairs in place.

Postes verticales para inmovilizar las sillas apiladas.

Poteaux verticaux pour immobilisation des chaises empilées.

Senkrechte Stangen geben den gestapelten Stühlen Halt.

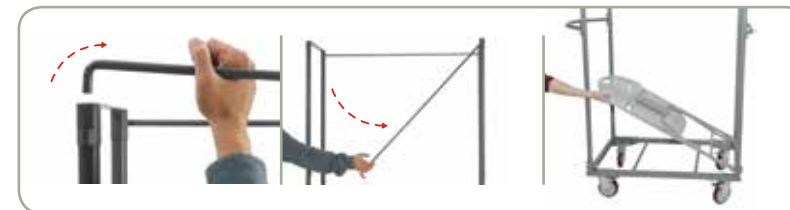

Easy locking and unlocking of the vertical posts. Ease of access for loading and unloading.

Fácil bloqueo y desbloqueo de los postes verticales. Cómodo acceso para cargar o descargar.

Poteaux verticaux faciles à bloquer et débloquer. Accès pratique pour chargement ou déchargement.

Leichtes Blockieren und Entriegeln der senkrechten Stangen. Bequemer Zugriff zum Ein- oder Ausladen.



4 polyurethane wheels with integrated brake.

4 ruedas de poliuretano con freno incorporado.

4 roulettes en polyuréthane avec frein intégré.

4 Räder aus Polyurethan mit eingebauten Bremsen.



Capacity: 60 pcs. Alexandra or Alexandra-K chairs.

Capacidad 60u. Sillas Alexandra o Alexandra-K.

Capacité: 60u. Chaises Alexandra ou Alexandra-K.

Fassungsvermögen: 60 Stk. Stühle Alexandra oder Alexandra-K.

Code Código Code Code	EAN	Name Nombre Nom Name	Units per box Unidades por caja Unités par boîte Stückzahl pro Packung	Packaging size Medidas embalaje Dimensions emballage Verpackungsmaße	Packaging volume m ³ embalaje Volume d'emballage Verpackungsvolumen	Loading quantity Unidades por contenedor Unités par conteneur Einheiten pro Container
RA-104-01	8437010781858	alexandratorrolley	1	100 x 55 x 12 cm 39.5" x 21.6" x 4.75"	0.066	Container 40': 910 Container 40' HC: 1020

Net weight
Peso neto
Poids net
Nettogewicht

5.15 kg
11.4 lb

Recommended
maximum weight
Peso máximo
recomendado
Poids maximum
recommandé
Empfohlenes
Höchstgewicht

225 kg
500 lb

ottochair

CHAIR SILLA CHAISE STUHL

High-density polyethylene and powder coated steel folding chair. Suitable for intense public use.

Silla plegable de polietileno de alta densidad y acero pintado por pulverización. Indicada para uso público severo.

Chaise pliable de polyéthylène haute densité et acier peint par pulvérisation. Indiquée pour usage public intensif.

Klappstuhl aus Polyethilen hoher Dichte und pulverlackiertem Stahl. Für starke Belastung im öffentlichen Bereich geeignet.



Limited
5 year
warranty

5 años de garantía limitada
5 ans de garantie limitée
5 Jahre beschränkte Garantie

Ottotrolley available for 30 chairs.
Ottotrolley disponible para 30 sillas
Ottotrolley disponible pour 30 chaises.
Wagen ottotrolley lieferbar für 30 Stühle.



Chair connector available.
Conector de sillas disponible.
Connecteur de chaises disponible.
Verbindungsstück für die Stühle erhältlich.



Ergonomic crosspiece.
Travesaño ergonómico.
Barre transversale ergonomique.
Ergonomisch geformte Querstrebe.



Ergonomic handle.
Asidero ergonómico.
Anse ergonomique.
Ergonomischer Griff.

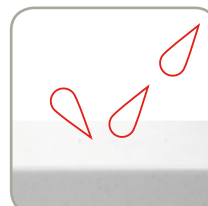

Water resistant. Ideal for outdoor use.
Hidrófuga. Ideal para uso en el exterior.
Hydrofuge. Idéal pour usage extérieur.
Wasserabstoßend. Ideal zur Verwendung im Freien.

Code Código Code Code	EAN	Name Nombre Nom Name	Units per box Unidades por caja Unités par boîte Stückzahl pro Packung	Packaging size Medidas embalaje Dimensions emballage Verpackungsmaße	Packaging volume m ³ embalaje Volume d'emballage Verpackungsvolumen	Loading quantity Unidades por contenedor Unités par conteneur Einheiten pro Container
PC-02	8437009886267	ottochair	4	48.6 x 28.6 x 111.1 cm 19.1" x 11.2" x 43.7"	0.154	Container 40': 1544 Container 40' HC: 1740
RA-115	8437009886304	ottolink	50			

Net weight
Peso neto **5.1 kg**
Poids net **11.2 lb**
Nettogewicht

Recommended maximum weight
Peso máximo recomendado **225 kg**
Poids maximum recommandé **500 lb**
Empfohlenes Höchstgewicht



normanchair

CHAIR SILLA CHAISE STUHL

High-density polyethylene and powder coated steel folding chair. Suitable for intense public use.

Silla plegable de polietileno de alta densidad y acero pintado por pulverización. Indicada para uso público severo.

Chaise pliable de polyéthylène haute densité et acier peint par pulvérisation. Indiquée pour usage public intensif.

Klappstuhl aus Polyethylen hoher Dichte und pulverlackiertem Stahl. Für starke Belastung im öffentlichen Bereich geeignet.

new



Available in two new versions: black/black, white/white.
Disponible en dos nuevas versiones: blanco/blanco, negro/negro.
Disponible en deux nouvelles versions: noir/noir, blanc/blanc.
Erhältlich in zwei neuen Ausführungen: schwarz/schwarz/, weiß/weiß.

Water resistant. Ideal for outdoor use.
Hidrófuga. Ideal para uso en el exterior.
Hydrofuge. Idéal pour usage extérieur.
Wasserabstoßend. Ideal zur Verwendung im Freien.

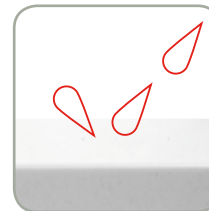

Ergonomic handle.
Asidero ergonómico.
Anse ergonomique.
Ergonomischer Griff.



Chair connector available.
Conector de sillas disponible.
Connecteur de chaises disponible.
Verbindungsstück für die Stühle erhältlich.



Ergonomic crosspiece.
Travesaño ergonómico.
Barre transversale ergonomique.
Ergonomisch geformte Querstrebe.

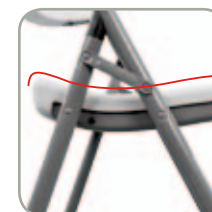

Ergonomic seat.
Asidero ergonómico.
Siège ergonomique.
Ergonomischer Sitz.



Ergonomic back.
Respaldo ergonómico.
Dossier ergonomique.
Ergonomische Rückenlehne.

igorchair

CHAIR SILLA CHAISE STUHL

Steel frame convention chair.

Silla de acero para convenciones.

Chaise pour conférences en acier.

Stuhl aus Stahl für Veranstaltungen.

Net weight
Peso neto **5.9 kg**
Poids net **13 lb**
Nettogewicht

Recommended maximum weight
Peso máximo recomendado **225 kg**
Poids maximum recommandé **500 lb**
Empfohlenes Höchstgewicht



Stackable
Apilable
Empilable
Stapelbar



SKC-41 S/BK
Silver/black
Plata/negro
Argent/noir
Silber/schwarz

SKC-41-S/G
Silver/grey
Plata/gris
Argent/grau
Silber/grau

SKC-41-S/BU
Silver/blue
Plata/azul
Argent/bleu
Silber/blau

SKC-41-S/R
Silver/red
Plata/rojo
Argent/rouge
Silber/rot

SKC-41-GD/BK
Gold/black
Dorado/negro
Doré/noir
Gold/schwarz

SKC-41-BK/BK
Black/black
Negro/negro
Noir/noir
Schwarz/schwarz

Code Código Code Code	EAN	Name Nombre Nom Name	Units per box Unidades por caja Unités par boîte Stückzahl pro Packung	Packaging size Medidas embalaje Dimensions emballage Verpackungsmaße	Packaging volume m³ embalaje Volume d'emballage Verpackungsvolumen	Loading quantity Unidades por contenedor Unités par conteneur Einheiten pro Container
PC-23-G	8437009886328	norman chair grey	4	48.6 x 31.7 x 114.3 cm 19.1" x 12.5" x 45"	0.176	Container 40': 1336 Container 40' HC: 1536
PC-23-B	8436539296614	norman chair black				
PC-23-W	8436539296638	norman chair white				
RA-115	8437009886304	ottolink				

Code Código Code Code	EAN	Name Nombre Nom Name	Units per box Unidades por caja Unités par boîte Stückzahl pro Packung	Packaging size Medidas embalaje Dimensions emballage Verpackungsmaße	Packaging volume m³ embalaje Volume d'emballage Verpackungsvolumen	Loading quantity Unidades por contenedor Unités par conteneur Einheiten pro Container
SKC-41-S/BK	8436539290223	igor chair silver/black	15	66 x 45.7 x 228 cm 26" x 18" x 90"	0.686	Container 40': 1350
SKC-41-S/R	8436539290230	igor chair silver/red				
SKC-41-S/BU	8436539290247	igor chair silver/blue				
SKC-41-S/G	8436539290216	igor chair silver/grey	17	66 x 47.6 x 260.4 cm 26" x 18.7" x 102.5"	0.818	Container 40' HC: 1530
SKC-41-GD/BK	8436539290254	igor chair gold/black				
SKC-41-BK/BK	8436539290261	igor chair black/black				

Net weight
Peso neto **19.7 kg**
Poids net **41.9 lb**
Nettogewicht

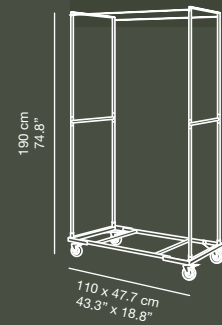

ottotrolley

TROLLEY CARRO CHARIOT WAGEN

Special trolley for transporting and storing the Otto chair. Manufactured in powder coated steel.

Carro especial para el transporte y almacenamiento de la silla Otto. Fabricado en acero pintado por pulverización.

Chariot spécialement conçu pour le transport et le rangement de la chaise Otto. Fabriqué en acier peint par pulvérisation.

Wagen speziell für den Transport und die Lagerung des Stuhls Otto. Angefertigt aus pulverbeschichtetem Stahl.

Vertical posts to hold the stacked chairs in place.
Postes verticales para inmovilizar las sillas apiladas.
Poteaux verticaux pour immobilisation des chaises empilées.
Senkrechte Stangen geben den gestapelten Stühlen Halt.

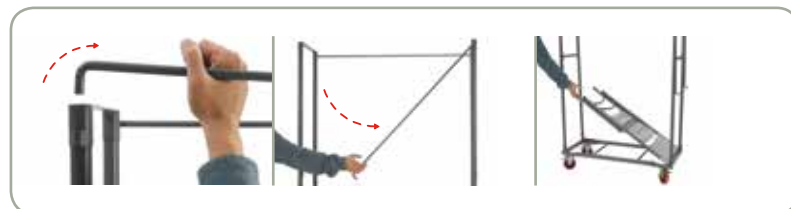

Easy locking and unlocking of the vertical posts. Ease of access for loading and unloading.
Fácil bloqueo y desbloqueo de los postes verticales. Cómodo acceso para cargar o descargar.
Poteaux verticaux faciles à bloquer et débloquer. Accès pratique pour chargement ou déchargement.
Leichtes Blockieren und Entriegeln der senkrechten Stangen. Bequemer Zugriff zum Ein- oder Ausladen.



4 polyurethane wheels with integrated brake.
4 ruedas de poliuretano con freno incorporado.
4 roulettes en polyuréthane avec frein intégré.
4 Räder aus Polyurethan mit eingebauten Bremsen.



Capacity: 30 pcs. **Ottochair.**
Capacidad: 30u. **Ottochair.**
Capacité: 30u. **Ottochair.**
Fassungsvermögen: 30 Stk. **Ottochair.**

Code Código Code Code	EAN	Name Nombre Nom Name	Units per box Unidades por caja Unités par boîte Stückzahl pro Packung	Packaging size Medidas embalaje Dimensions emballage Verpackungsmaße	Packaging volume m³ embalaje Volume d'emballage Verpackungsvolumen	Loading quantity Unidades por contenedor Unités par conteneur Einheiten pro Container
RA-103A	8437009886120	ottotrolley	1	125.5 x 59.4 x 14 cm 49.4" x 23.4" x 5.5"	0.104	Container 40': 846 Container 40' HC: 950

normantrolley

TROLLEY CARRO CHARIOT WAGEN

Special trolley for storing and transporting Norman chairs. Manufactured in light grey powder coated steel.

Carro especial para el transporte y almacenaje de la silla Norman. Fabricado en acero pintado por pulverización en color gris claro.

Chariot spécial pour le transport et le stockage de la chaise Norman. Fabriqué en acier peint par pulvérisation, couleur gris clair.

Spezieller Transportund Lagerwagen für die Stühle Norman. Hergestellt aus Stahl mit hellgrauer Pulverlackierung.

Net weight
Peso neto **20.1 kg**
Poids net **43.8 lb**
Nettogewicht

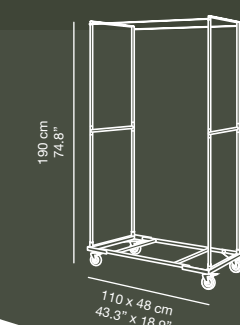
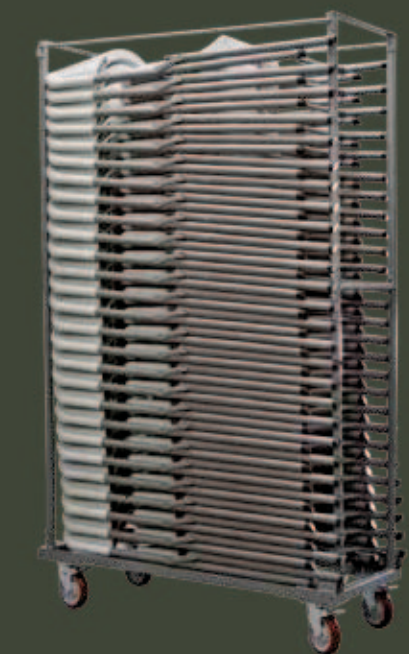

Vertical posts to hold the stacked chairs in place.
Postes verticales para inmovilizar las sillas apiladas.
Poteaux verticaux pour immobilisation des chaises empilées.
Senkrechte Stangen geben den gestapelten Stühlen Halt.

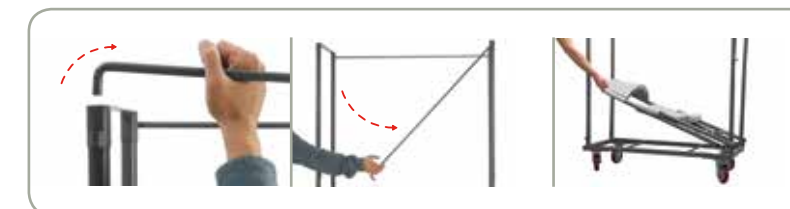

Easy locking and unlocking of the vertical posts. Ease of access for loading and unloading.
Fácil bloqueo y desbloqueo de los postes verticales. Cómodo acceso para cargar o descargar.
Poteaux verticaux faciles à bloquer et débloquer. Accès pratique pour chargement ou déchargement.
Leichtes Blockieren und Entriegeln der senkrechten Stangen. Bequemer Zugriff zum Ein- oder Ausladen.



4 polyurethane wheels with integrated brake.
4 ruedas de poliuretano con freno incorporado.
4 roulettes en polyuréthane avec frein intégré.
4 Räder aus Polyurethan mit eingebauten Bremsen.



Capacity: 27 pcs. **Normanchair.**
Capacidad: 27u. **Normanchair.**
Capacité: 27u. **Normanchair.**
Fassungsvermögen: 27 Stk. **Normanchair.**

Code Código Code Code	EAN	Name Nombre Nom Name	Units per box Unidades por caja Unités par boîte Stückzahl pro Packung	Packaging size Medidas embalaje Dimensions emballage Verpackungsmaße	Packaging volume m³ embalaje Volume d'emballage Verpackungsvolumen	Loading quantity Unidades por contenedor Unités par conteneur Einheiten pro Container
RA-103-01	8437009886786	normantrolley	1	117.5 x 51.4 x 12 cm 46.2" x 20.2" x 4.7"	0.072	Container 40': 846 Container 40' HC: 957

Net weight
Peso neto **4.3 kg**
Poids net **9.46 lb**
Nettogewicht

Recommended maximum weight
Peso máximo recomendado **225 kg**
Poids maximum recommandé **500 lb**
Empfohlenes Höchstgewicht

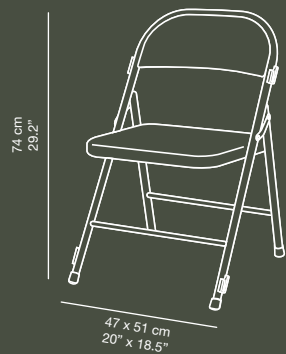

Limited
5 year
warranty

5 años de garantía limitada
5 ans de garantie limitée
5 Jahre beschränkte Garantie



With joining system.

Con sistema de unión.

Avec système de raccord.

Mit Verbindungssystem.



boston-kchair

CHAIR SILLA CHAISE STUHL

Folding chair manufactured from pipe and 0.8 mm powder coated steel plate. Suitable for intense public use. Available in silver grey.

Silla plegable fabricada en tubo y chapa de acero de 0.8 mm pintado por pulverización. Indicada para uso público severo. Disponible en gris plata.

Chaise pliable fabriquée en tube et tôle acier de 0.8 mm peint par pulvérisation. Indiquée pour usage public intensif. Disponible en gris argent.

Klappstuhl hergestellt aus pulverbeschichtetem 0.8 mm Stahlrohr und Stahlblech. Geeignet für öffentliche Verwendungszwecke. Lieferbar in silbergrau.

liamtrolley

TROLLEY CARRO CHARIOT WAGEN

Special trolley for storing and transporting Alex, Alexandra, Norman, Otto, Markus and Boston chairs. Manufactured in silver grey powder coated steel.

Carro especial para el transporte y almacenaje de las sillas Alex, Alexandra, Norman, Otto, Markus y Boston. Fabricado en acero pintado por pulverización en color gris plata.

Chariot spécialement conçu pour le transport et le stockage des chaises Alex, Alexandra, Norman, Otto, Markus et Boston. Fabriqué en acier peint par pulvérisation, couleur gris argent.

Spezieller Transport- und Lagerwagen für die Alex, Alexandra, Norman, Otto, Markus und Boston. Hergestellt aus Stahl mit silbergrauer Pulverlackierung.

Net weight
Peso neto **26.23 kg**
Poids net **57.8 lb**
Nettogewicht

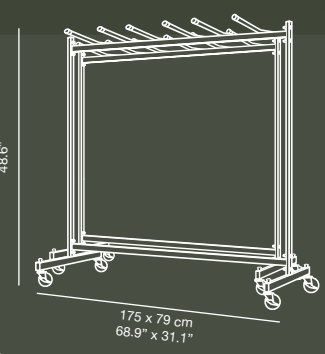

Capacity for a wide range of chairs.
60 Alexandra / 60 alex / 30 norman / 30 otto / 24 markus / 36 Boston.

Capacidad para una amplia variedad de sillas.
60 Alexandra / 60 alex / 30 norman / 30 otto / 24 markus / 36 Boston.

Capacité pour une large variété de chaises.
60 Alexandra / 60 alex / 30 norman / 30 otto / 24 markus / 36 Boston.

Aufnahmevermögen für verschiedenste Stühle.
60 Alexandra / 60 alex / 30 norman / 30 otto / 24 markus / 36 Boston.



Integrated brakes in 2 of its 4 wheels.

Frenos incorporados en 2 de sus 4 ruedas.

2 des 4 roulettes sont munies d'un frein.

Mit Bremsen an 2 der 4 Rädern.



Scratch protector to prevent scratches on walls.

Anti-scratch. Protector para evitar rayar las paredes.

Anti-rayures. Protection évitant les rayures sur les murs.

Kratzschutz. Schutzvorrichtung gegen Kratzer an den Wänden.

Code Código Code Code	EAN	Name Nombre Nom Name	Units per box Unidades por caja Unités par boîte Stückzahl pro Packung	Packaging size Medidas embalaje Dimensions emballage Verpackungsmaße	Packaging volume m ³ embalaje Volume d'emballage Verpackungsvolumen	Loading quantity Unidades por contenedor Unités par conteneur Einheiten pro Container
SC-35K	8437009886434	boston-kchair	4	97.5 x 21.3 x 51.1 cm 38.4" x 8.4" x 20.1"	0.106	Container 40': 2304 Container 40' HC: 2640

Code Código Code Code	EAN	Name Nombre Nom Name	Units per box Unidades por caja Unités par boîte Stückzahl pro Packung	Packaging size Medidas embalaje Dimensions emballage Verpackungsmaße	Packaging volume m ³ embalaje Volume d'emballage Verpackungsvolumen	Loading quantity Unidades por contenedor Unités par conteneur Einheiten pro Container
CB002F005	8436539296713	liamtrolley	1	176.5 x 88.3 x 15.2 cm 69.5" x 34.7" x 6"	0.236	Container 40': 252 Container 40' HC: 290

Net weight **11.2 kg**
 Peso neto **24.7 lb**
 Poids net **24.7 lb**
 Nettogewicht

displayrack

DISPLAY RACK **EXPOSITOR SUPPORT**
 D'EXPOSITION **AUSSTELLUNGSTÄNDER**

Detachable display rack with capacity for 5 tables. Manufactured in light grey powder coated steel.

Expositor desmontable con capacidad para 5 mesas. Fabricado en acero pintado por pulverización en color gris claro.

Support d'exposition démontable permettant de ranger 5 tables. Fabriqué en acier peint par pulvérisation en couleur gris clair.

Zerlegbarer Ausstellungsständer für bis zu 5 Tische. Hergestellt aus Stahl mit hellgrauer Pulverlackierung.

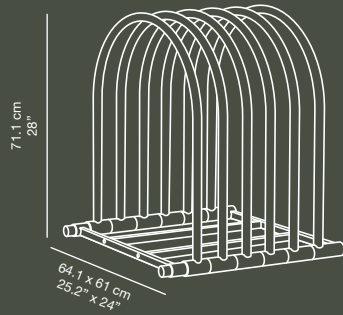

Easy to assemble and disassemble.
 Fácil de montar y desmontar.
 Facile à monter et à démonter.
 Einfach auf- und abzubauen.

ZOWN COLLECTION SUMMARY RESUMEN COLECCIÓN ZOWN RÉSUMÉ COLLECTION ZOWN ÜBERSICHT KOLLEKTION ZOWN

Maxchief Europe S.L. reserves the right to modify or remove from the catalogue at any time and without prior notice any of the products described in it. For this reason, we cannot guarantee the availability of the products or that the specifications, colours, forms and other characteristics reproduced coincide at all times and in all details with the real ones. The total or partial reproduction of the content of this publication is strictly prohibited, as well as the images and texts that are the intellectual property of Maxchief Europe S.L. without previous written authorisation.

Maxchief Europe S.L. se reserva el derecho de modificar o descatálogo en cualquier momento y sin previo aviso cualquiera de los modelos descritos en este catálogo. Por ello, no garantiza la disponibilidad de los modelos ni que las especificaciones, colores, formas y demás características que se reproducen coincidan en todo momento y con todo detalle con los reales. Queda prohibida la reproducción total o parcial del contenido de esta publicación, así como de imágenes y textos propiedad intelectual de Maxchief Europe S.L. salvo previa autorización.

Maxchief Europe S.L. se réserve le droit de modifier ou de sortir du catalogue à tout moment et sans préavis n'importe lequel des produits décrits dans ce catalogue. C'est pourquoi elle ne garantit pas la disponibilité des produits. Elle ne garantit pas non plus que les spécifications, les couleurs, les formes et les autres caractéristiques reproduites coïncident à tout moment et dans le moindre détail avec les réelles. Il est interdit de reproduire totalement ou partiellement le contenu de cette publication, ainsi que les images et les textes, propriété intellectuelle de Maxchief Europe S.L. sauf autorisation préalable par écrit.

Maxchief Europe S.L. behält sich das Recht vor, jedes Produkt in diesem Katalog jederzeit und ohne vorherige Ankündigung zu ändern oder aus dem Lieferprogramm zu nehmen. Das Unternehmen gewährleistet daher nicht, dass die einzelnen Produkte verfügbar sind bzw. dass die tatsächlichen Spezifikationen, Farben, Formen und sonstigen Merkmale jederzeit genau mit den angegebenen übereinstimmen. Die vollständige oder teilweise Wiedergabe des Inhalts dieser Publikation sowie der Bilder und Texte, die geistiges Eigentum von Maxchief Europe S.L. sind, ist ohne vorherige schriftliche Genehmigung verboten.

Code Código Code	EAN	Name Nombre Nom Name	Units per box Unidades por caja Unités par boîte Stückzahl pro Packung	Packaging size Medidas embalaje Dimensions emballage Verpackungsmaße	Packaging volume m³ embalaje Volume d'emballage Verpackungsvolumen	Loading quantity Unidades por contenedor Unités par conteneur Einheiten pro Container
RA-287	8437010781308	displayrack	1	72.7 x 26 x 66.7 cm 28.6" x 10.2" x 26.2"	0.126	Container 40': 470 Container 40' HC: 520

M183

TABLE MESA TABLE TISCH

183x46xh74 cm
72"x18.1"xh29.1"

Pg22

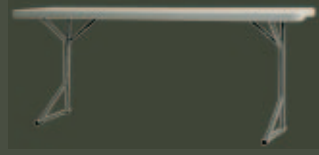

oxford180

TABLE MESA TABLE TISCH

180x50xh74.3 cm
5.9'x19.7"xh29.3"

Pg23



L120

TABLE MESA TABLE TISCH

121.9x61xh74.3 cm
4'x24"xh29.2"

Pg24



XXLtrolley

TROLLEY CARRO CHARIOT WAGEN

(202+46)x92xh115 cm
(79.6"+18.1")x36.2"xh45.3"

Pg41



XXLmoon

TABLE MESA TABLE TISCH

181.5x181.5xh74.3 cm
5.9'x5.9'xh29.2"

Pg42

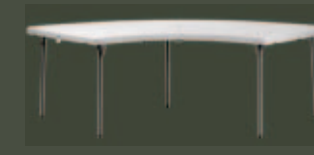

XXLcorner

TABLE MESA TABLE TISCH

91x91xh74.3 cm
3'x3'xh29.2"

Pg43



Ltrolley

TROLLEY CARRO CHARIOT WAGEN

131.7x62xh115 cm
51.9"x24.4"xh45.3"

Pg25



XL150

TABLE MESA TABLE TISCH

152.4x76.2xh74.3 cm
5'x30"xh29.2"

Pg28



XL180

TABLE MESA TABLE TISCH

182.9x75.2xh74.3 cm
6'x29.6"xh29.2"

Pg29



SS60

TABLE MESA TABLE TISCH

61x61xh89 cm
24"x24"xh35"

Pg68



SS120

TABLE MESA TABLE TISCH

122x61xh89 cm
48"x24"xh35"

Pg69



buffet180

TABLE MESA TABLE TISCH

182.9x76.2xh104.7 cm
6'x29.7"xh40.8"

Pg65



worktop180

TABLE MESA TABLE TISCH

182.9x76.2xh74.3/85.1/90.2/94.3 cm
6'x30"xh29.2"/33.5"/35.5"/37.1"

Pg30



XL240

TABLE MESA TABLE TISCH

243.8x76.2xh74.3 cm
8'x30"xh29.2"

Pg32



XLtrolley

TROLLEY CARRO CHARIOT WAGEN

(193+61)x77xh115 cm
(76"+24")x30.3"xh45.3"

Pg33



planet120

TABLE MESA TABLE TISCH

ø122xh74.3 cm
ø4'xh29.2"

Pg46



planet150

TABLE MESA TABLE TISCH

ø152.4xh74.3 cm
ø5'xh29.2"

Pg47



planet160

TABLE MESA TABLE TISCH

ø160xh74.3 cm
ø63"xh29.2"

Pg48



XLcorner

TABLE MESA TABLE TISCH

74.8x74.8xh74.3 cm
29.5"x29.5"xh29.2"

Pg35



XLmoon

TABLE MESA TABLE TISCH

166.3x166.3xh74.3 cm
5.4'x5.4'xh29.2"

Pg34



topshelf180

SHELF ESTANTE SHELF SHELF

184x30.5xh31 cm
6'x12"xh12.2"

Pg31



planet180

TABLE MESA TABLE TISCH

ø180.3xh74.3 cm
ø5.92'xh29.2"

Pg49



planetrolley

TROLLEY CARRO CHARIOT WAGEN

(132+30)x83.2xh102 cm
(52"+11.8")x32.7"xh40.2"

Pg52

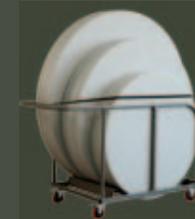

cocktail80

TABLE MESA TABLE TISCH

ø81.3xh110 cm
ø32"xh43.3"

Pg54



XXL90

TABLE MESA TABLE TISCH

91.4x91.4xh73.7 cm
36"x36"xh29"

Pg38



XXL200

TABLE MESA TABLE TISCH

198.2x91.4xh74.3 cm
6.5'x36"xh29.2"

Pg39



XXL240

TABLE MESA TABLE TISCH

240x91.4xh74.3 cm
8'x36"xh29.2"

Pg40



praxis80

TABLE MESA TABLE TISCH

ø81.3xh74.3 cm
ø32"xh29.2"

Pg56



cocktailrolley

TROLLEY CARRO CHARIOT WAGEN

121x89xh101 cm
47.6"x35"xh39.6"

Pg55



snacktable

TABLE MESA TABLE TISCH

ø70xh110 cm
ø27.6"xh43.3"

Pg53



sharp**table**

TABLE MESA TABLE TISCH

182.9x76.2xh74.3 cm
6'x30"xh29.2"

Pg62



sharp**bench180**

BENCH BANCO BANC BANK

184x30.5xh44.5 cm
6'x12"xh17.5"

Pg63



sharp**bench240**

BENCH BANCO BANC BANK

245x29.4xh43.5 cm
96.4x11.6"xh17.12"

Pg64



alex**chair**

CHAIR SILLA CHAISE STUHL

45x43xh80.3 cm
17.5"x17"xh31.6"

Pg70



alex**trolley**

TROLLEY CARRO CHARIOT WAGEN

95.4x47.5xh196.8 cm
37.5"x18.7"xh77.5"

Pg76



munich**70**

TABLE MESA TABLE TISCH

220x67xh77 cm
86.6x26.4"xh30.3"

Pg65



munich**bench**

BENCH BANCO BANC BANK

220x30xh48 cm
86.6"x11.8"xh18.9"

Pg67



x-up**table**

TABLE MESA TABLE TISCH

76.2x49.5xh34/46/56/61/66/71 cm
30"x19.5"xh13.4"/18.2"/22"/24"/26"/28"

Pg61



alexandra**chair**

CHAIR SILLA CHAISE STUHL

45.1x43.2xh80.3 cm
17.7"x17"xh31.6"

Pg74



alexandra**trolley**

TROLLEY CARRO CHARIOT WAGEN

113.5x47.5xh196.8 cm
44.7"x18.7"xh77.5"

Pg77



otto**chair**

CHAIR SILLA CHAISE STUHL

47x55.6xh84 cm
18.5"x21.9"xh33.1"

Pg78



otto**trolley**

TROLLEY CARRO CHARIOT WAGEN

110x47.7xh190 cm
43.3"x18.8"xh74.8"

Pg82



display**rack**

DISPLAY RACK EXPOSITOR SUPPORT
D'EXPOSITION AUSSTELLUNGSTÄNDER

64.1x61xh71.1 cm
25.2"x24"xh28"

Pg86



alex-k**chair**

CHAIR SILLA CHAISE STUHL

46.6x49.5xh80.3 cm
18.3"x19.5"xh31.6"

Pg71



boston-k**chair**

CHAIR SILLA CHAISE STUHL

47x51xh74 cm
20"x18.5"xh29.2"

Pg84



oktober**175**

BENCH BANCO BANC BANK

175.3x29.2xh46.4 cm
69"x11.5"xh18.3"

Pg57

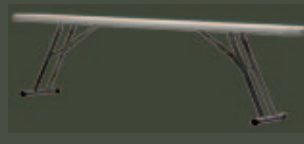

norman**trolley**

TROLLEY CARRO CHARIOT WAGEN

110x48xh190 cm
43.3"x18.9"xh74.8"

Pg83

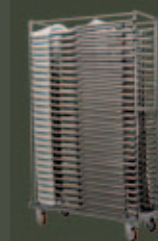

markus**stool**

STOOL TABURETE TABOURET HOCKER

49x48xh104.4 cm
19.3"x18.9"xh41.1"

Pg60



alexandra-k**chair**

CHAIR SILLA CHAISE STUHL

46.6x53.8xh86.5 cm
18.3"x21.2"xh34"

Pg75



liam**trolley**

TROLLEY CARRO CHARIOT WAGEN

175x79xh123.5 cm
68.9"x31.1"xh48.6"

Pg85



norman**chair**

CHAIR SILLA CHAISE STUHL

47x54xh85 cm
18.5"x21.2"xh33.5"

Pg80



igor**chair**

CHAIR SILLA CHAISE STUHL

44.5x50.2xh83.8 cm
17.5"x19.7"xh33"

Pg81





Importateur exclusif pour la Suisse
Exklusivimporteur für die Schweiz
c/o c!Magine réalisation publicitaire sàrl
Le Saucy 12
2722 Les Reussilles

contact:
info@lptent.ch
tél 032 724 30 31
fax 032 724 30 32

www.lptent.ch

